

W

Windows Vista
استعادة النسخ الأصلية للبيانات من
Dell، 56، 57، 58
العودة إلى إصدار سابق من برنامج
تشغيل جهاز، 52

Windows Vista
إعادة التثبيت، 61
معالج توافق البرامج، 47

Windows XP
استعادة الكمبيوتر، 56
استعادة النظام، 54
إعداد وصلة الإنترنت، 18
العودة إلى إصدار سابق من برنامج
تشغيل جهاز، 52
معالج نقل الملفات والإعدادات، 19

Windows XP إعادة تثبيت، 61

64، DellConnect

42، Dell Diagnostics

Dell Diagnostics
بدء التشغيل من القرص الصلب، 43

Dell Diagnostics بدء التشغيل من
وسائط Drivers and Utilities (برامج
التشغيل والأدوات المساعدة)، 43

Dell Factory Image Restore
(استعادة النسخ الأصلية للبيانات)، 58

Drivers and Utilities media (وسائط
برامج التشغيل والأدوات المساعدة)
Dell Diagnostics، 42

E

Express Service Code (كود خدمة
Express Service السريعة)، 61

S

41، S.M.A.R.T

Service Tag (رقم الصيانة)، 61

د

مادية، 30
محركات الأقراص، 27
معلومات الكمبيوتر، 25
ناقل التوسعة، 26، 27

دليل Dell Technology، 62

دليل الخدمة، 62

ن

نظام التشغيل
استعادة الكمبيوتر، 56
استعادة النسخ الأصلية للبيانات من
Dell، 56
استعادة النظام، 54
إعادة تثبيت، 61

نقل المعلومات إلى كمبيوتر جديد، 19

ر

رسائل خطأ
أكواد صوت التنبيه، 33

ع

علامة ترخيص Windows، 62

و

وسائط Drivers and Utilities (برامج
التشغيل والأدوات المساعدة)، 52، 61
وسائط نظام التشغيل، 59، 61

م

معالجات
معالج توافق البرامج، 47
معالج نقل الملفات والإعدادات، 19
مفتاح منتج نظام التشغيل الخاص بك، 62

D

Dell
Factory Image Restore (استعادة
النسخ الأصلية للبيانات)، 57
أداة الدعم المساعدة، 48
الدعم الفني وخدمة العملاء، 64
تحديثات البرامج، 48
خدمة التحديث الفني، 48

مواصفات
الذاكرة، 25
الطاقة، 30
الفيديو، 26
المعالج، 25
بيئية، 30، 31
عناصر التحكم والمصابيح، 29
فتحات التوصيل، 27، 28

المعالجات	البرامج
معالج نقل الملفات والإعدادات، 19	استكشاف الأخطاء وإصلاحها، 46، 47
المعلومات الخاصة بالهندسة البشرية، 62	إعادة التنبيت، 51
	التحديثات، 48
المواصفات	التحديثات
صوتية، 26	البرامج والأجهزة، 48
الوثائق	التشخيص
دليل الخدمة، 62	أكواد صوت التنبيه، 33
الوسائط	التوثيق، 61
برامج التشغيل والأدوات المساعدة، 61	دليل التقنية من Dell، 62
نظام التشغيل، 61	
	التوصيل
	الشاشة، 11
	الشبكة، 15
	كبلات الطاقة، 14
ب	
برامج	الدعم، 63
مشكلات، 47	DellConnect، 64
	إقليمي، 64
برامج التشغيل، 51	الاتصال بشركة Dell، 69
العودة إلى إصدار سابق، 52	الدعم الفني وخدمة العملاء، 64
	خدمات الإنترنت، 64
برنامج نظام سطح المكتب، 61	
	الذاكرة
	استكشاف الأخطاء وإصلاحها، 45
	الطاقة
	استكشاف الأخطاء وإصلاحها، 44
	حالات مصباح الطاقة، 44
	العثور على المعلومات، 61
	المحركات
	إعادة التنبيت، 52
	التعريف، 51

فهرس

- إعادة التثبيت
البرامج، 51
برامج التشغيل والأدوات المساعدة، 52
- أرقام الهاتف، 69
- إعادة برنامج تشغيل الجهاز في
Windows XP، 52
- استخدام خاصية استعادة النظام في
Windows Vista، 54
- اكتشاف الأعطال وإصلاحها، 62
Dell Diagnostics، 42
استعادة إلى الحالة السابقة، 54
- استرجاع برنامج التشغيل في
Windows Vista، 52
- استعادة الكمبيوتر، 56
- أكواد صوت التنبيه، 33
- استعادة النسخ الأصلية للبيانات، 57
- الاتصال
Dell، 63، 69
الإنترنت، 18
- استعادة النظام، 54
التمكين، 56
- الاتصال بشركة Dell، 63، 69
- استكشاف الأخطاء وإصلاحها
أعطال البرنامج، 46
أفكار، 44
البرامج، 46، 47
الذاكرة، 45
الطاقة، 44
الكمبيوتر لا يستجيب، 46
- الإعداد
الإعداد السريع، 11
الإنترنت، 18
تثبيت الكمبيوتر في خزانة، 16
- توافق البرامج ونظام Windows، 47
- حالات مصباح الطاقة، 44
رسائل الخطأ، 35
شاشة زرقاء، 47
مصاييح الطاقة، 33

يتم تقديم المعلومات التالية مع الجهاز أو الأجهزة المشار إليها هذا المستند وبما يتوافق مع لوائح لجنة الاتصالات الفيدرالية:

• اسم المنتج: Dell™ Vostro™ 410

• رقم الموديل: DCGAF

• اسم الشركة:

Dell Inc.

Worldwide Regulatory Compliance & Environmental Affairs

One Dell Way

Round Rock, TX 78682 USA

512-338-4400

ملاحظة: للمزيد من المعلومات التنظيمية، انظر التوثيق التنظيمي الوارد مع الكمبيوتر. 

إشعار منتج Macrovision

يضمّ هذا المنتج تقنية الحماية مصادرة بحقوق التأليف والنشر ومحمية بحق المطالبة بموجب بعض براءات الاختراع الأميركية وحقوق الملكية الفكرية الأخرى التي تملكها شركة Macrovision Corporation ومالكي الحقوق الآخرين. لا يمكن استخدام هذه التقنية إلا بموجب تصريح من شركة Macrovision Corporation، كما أنها مصممة خصيصاً للاستخدام المنزلي وحالات العرض المحدود الأخرى ما لم تصرح شركة Macrovision بذلك. تعتبر الهندسة العكسية أو التفكيك من الأعمال المحظورة.

الملحق

إشعار لجنة الاتصالات الفيدرالية (الولايات المتحدة الأمريكية فقط)

لجنة الاتصالات الفيدرالية (FCC)، الفئة B

هذا الجهاز يصدر ويستخدم ويمكن أن يشع طاقة تردد راديو، وإذا لم يتم تركيبه واستخدامه بما يتماشى مع كتيب التعليمات الصادر عن جهة التصنيع، فقد يسبب تشويشاً لاستقبال الراديو والتلفزيون. تم اختبار هذا الجهاز وتبين تطابقه مع المواصفات الخاصة بالأجهزة الرقمية من الفئة B، وبما يتوافق مع الجزء 15 من قواعد لجنة الاتصالات الفيدرالية.

يطابق هذا الجهاز الجزء 15 من لوائح لجنة الاتصالات الفيدرالية (FCC). يخضع تشغيل الجهاز للشروطين التاليين:

- 1 ألا يسبب الجهاز تشويشاً ضاراً.
 - 2 يجب أن يقبل هذا الجهاز أي تشويش يتم استقباله، حتى وإن كان يسبب بعض الخلل غير المرغوب في الأداء.
- ← **إشعار:** تنص لوائح لجنة الاتصالات الفيدرالية على أن التغييرات أو التعديلات التي تتم بدون موافقة كتابية من جانب شركة Dell Inc، قد تؤدي إلى إلغاء التصريح الخاص بك لتشغيل هذا الجهاز.

تم وضع هذه المواصفات لتوفر قدراً معقولاً من الحماية ضد التشويش في حالة تركيب الجهاز في منطقة سكنية. إلا أنه ليس هناك ما يضمن عدم حدوث التشويش في أي من حالات التركيب. إذا ما كان هذا الجهاز يسبب تشويشاً ضاراً لاستقبال أجهزة الراديو أو التلفزيون، وهو ما يمكن تحديده من خلال إغلاق الجهاز وتشغيله، فإنه يجب أن تحاول تصحيح التشويش بواسطة واحد أو أكثر من الأساليب التالية:

- إعادة توجيه هوائي الاستقبال.
- تغيير مكان النظام وفقاً لوحدة الاستقبال.
- نقل النظام بعيداً عن وحدة الاستقبال.
- قم بتوصيل الجهاز بمأخذ آخر للتيار الكهربائي، بحيث يصبح كل من النظام ووحدة الاستقبال في دائرتين كهربيتين مختلفتين.

يمكن في حالة الضرورة استشارة أحد مندوبي شركة Dell Inc، أو الرجوع لأي فني متخصص في أجهزة الراديو والتلفزيون في حالة وجود استفسارات أخرى.

الاتصال بشركة Dell

بالنسبة للعملاء في الولايات المتحدة الأمريكية، يرجى الاتصال بـ 800-WWW-DELL (800-999-3355).

ملاحظة: إذا لم يكن لديك اتصال نشط بالإنترنت، فيمكنك العثور على معلومات الاتصال على فاتورة الشراء أو إيصال الشحن أو الفاتورة أو كتالوج منتج Dell.

توفر Dell العديد من خيارات الخدمة والدعم القائمة على التليفون والإنترنت. وتختلف حالة التوافر وفقاً للدولة والمنتج، وقد لا تكون بعض الخدمات متاحة في منطقتك. للاتصال بشركة Dell بشأن المبيعات أو الدعم الفني أو مشكلات خدمة العملاء:

- 1 قم بزيارة support.dell.com وتحقق من دولتك أو منطقتك في القائمة المنسدلة **Choose A Country/Region** (اختر دولة/منطقة) أسفل الصفحة.
- 2 انقر على **Contact Us** (الاتصال بنا) على الجانب الأيسر من الصفحة وحدد الخدمة الملائمة أو رباط الدعم على أساس حاجتك.
- 3 اختر طريقة الاتصال بشركة Dell الملائمة لك.

قائمة تدقيق التشخيص

الاسم:

التاريخ:

العنوان:

رقم الهاتف:

علامة الصيانة (شريط كودي يوجد على ظهر أو أسفل الكمبيوتر):

كود خدمة Express Service السريعة:

رقم تفويض إرجاع المواد (إذا ما تم الحصول عليه من الفني المختص بالدعم في شركة Dell):

نظام التشغيل وإصداره:

الأجهزة:

بطاقات التمديد:

هل أنت متصل بشبكة؟ نعم لا

إصدار الشبكة ومحول الشبكة:

البرامج والإصدارات:

راجع وثائق نظام التشغيل للتعرف على محتويات الملفات الخاصة ببدء تشغيل النظام. إذا كان الكمبيوتر متصلاً بطابعة، قم بطباعة كل ملف منها. كما يمكنك تدوين محتويات كل ملف قبل إجراء الاتصال.

رسالة الخطأ، أو كود التنبيه الصوتي، أو كود التشخيص:

وصف للمشكلة والخطوات التي قمت بتنفيذها لاكتشاف وإصلاح العطل:

تذكر أن تقوم باستكمال قائمة تدقيق التشخيص (انظر "قائمة تدقيق التشخيص" على الصفحة 68) قم بتشغيل الجهاز إن أمكن قبل الاتصال بشركة Dell فقد يكون ذلك مفيداً، كما يجب إجراء الاتصال من هاتف قريب من الكمبيوتر. قد يُطلب منك تنفيذ بعض الأوامر على لوحة المفاتيح، أو إعداد معلومات تفصيلية أثناء العمليات، أو تجربة خطوات أخرى لإصلاح العطل لا تتم إلا على الكمبيوتر نفسه. تأكد من وجود وثائق الكمبيوتر في متناول يدك.

تنبيه: قبل العمل داخل الكمبيوتر، اتبع تعليمات الأمان الموجودة في الوثائق الواردة مع الكمبيوتر. 

معلومات المنتج

إذا ما احتجت إلى أية معلومات عن المنتجات الأخرى المتاحة لدى شركة Dell، أو أردت أن تطلب أحد المنتجات، تفضل بزيارة موقع شركة Dell على الإنترنت على العنوان www.dell.com. لمعرفة رقم الهاتف الخاص بالاتصال بمنطقتك أو للتحدث إلى متخصص مبيعات، انظر "الاتصال بشركة Dell" على الصفحة 69.

إرجاع المكونات بغرض الإصلاح بموجب الضمان أو بغرض رد الثمن

يجب تحضير كل المكونات التي سيتم إرجاعها سواء لإصلاحها أو لرد ثمنها، وذلك وفقاً للخطوات التالية:

- 1 اتصل بشركة Dell للحصول على رقم تفويض إرجاع المواد، ثم اكتبه بوضوح وفي مكان بارز على صندوق التغليف من الخارج.
لمعرفة رقم التليفون للاتصال في منطقتك، انظر "الاتصال بشركة Dell" على الصفحة 69. أرفق مع الصندوق نسخة من الفاتورة وخطاب يوضح سبب الإرجاع.
- 2 أرفق نسخة من قائمة تدقيق التشخيص (انظر "قائمة تدقيق التشخيص" على الصفحة 68)، موضحاً الاختبارات التي قمت بإجرائها وأي رسائل خطأ تم تلقيها من تشخيص Dell (انظر "الاتصال بشركة Dell" على الصفحة 69).
- 3 قم بإرفاق أية ملحقات تخص الجزء (الأجزاء) الذي ستقوم بإرجاعه (كبلات الطاقة والأقراص المرنة للبرامج، والكتيبات، وغير ذلك) وذلك إذا كان الإرجاع سيتم بغرض رد الثمن.
- 4 قم بتغليف المعدات التي ستقوم بإرجاعها باستخدام مواد التغليف الأصلية (أو مواد مشابهة لها).
سوف يكون عليك دفع مصاريف الشحن. سوف تقع عليك مسؤولية تأمين أي منتج يتم إرجاعه، كما تتحمل أية مخاطر لفقدان المنتج أثناء إرجاعه لشركة Dell. لا يُسمح باستلام الطرود التي يتم إرسالها بنظام الدفع عند التسليم (C.O.D.).
الطرود التي لا تلتزم بأي من الشروط السابقة لن تُقبل في مركز الاستلام الخاص بشركة Dell، كما سيتم إرجاعها لك.

قبل أن تتصل

ملاحظة: يجب أن يكون كود خدمة Express Service السريعة جاهزاً لديك عندما تقوم بالاتصال. يساعد هذا الكود نظام الهاتف في خدمة الدعم الآلي، ليقوم بتوجيه اتصالاتك بصورة أكثر فعالية. قد تطلب منك أيضاً علامة الصيانة (الواقعة على ظهر أو أسفل الكمبيوتر).

- عناوين البريد الإلكتروني الخاصة بدعم Dell
mobile_support@us.dell.com
support@us.dell.com
la-techsupport@dell.com (دول أمريكا اللاتينية ودول الكاريبي فقط)
apsupport@dell.com (الدول الآسيوية والدول الواقعة على المحيط الهادي فقط)
 - عناوين البريد الإلكتروني الخاصة بقسم التسويق والمبيعات لدى Dell
apmarketing@dell.com (الدول الآسيوية والدول الواقعة على المحيط الهادي فقط)
sales_canada@dell.com (كندا فقط)
 - بروتوكول نقل الملفات (FTP) بدون اسم دخول
ftp.dell.com
- التسجيل بأنك مستخدم: anonymous، استخدم عنوانك على البريد الإلكتروني ككلمة المرور الخاصة بك.

خدمة AutoTech للدعم الفني الآلي

تتيح خدمة AutoTech للدعم الفني الآلي من شركة Dell، إجابات مسجلة للأسئلة الشائعة التي يطرحها عملاء الشركة حول أجهزة الكمبيوتر المحمولة أو الأجهزة المكتبية.

عندما تتصل بخدمة AutoTech، استخدم هاتفاً يعمل بنظام اللمس حتى تستطيع اختيار الموضوعات التي تتوافق مع أسئلتك. لمعرفة رقم التليفون للاتصال في منطقتك، انظر "الاتصال بشركة Dell" على الصفحة 69.

خدمة Order-Status Service للتعرف آلياً على حالة طلب المنتج

للتعرف على حالة أي من منتجات Dell التي قمت بطلبها، يمكنك زيارة الموقع support.dell.com، أو يمكنك الاتصال بخدمة التعرف على حالة طلب المنتج آلياً. سوف تسمع رسالة مسجلة تطلب منك تقديم المعلومات الضرورية لتحديد طلبك والإبلاغ عنه. لمعرفة رقم التليفون للاتصال في منطقتك، انظر "الاتصال بشركة Dell" على الصفحة 69.

مشكلات في طلب شراء وتوصيل المنتج

إذا ما كان لديك أية مشكلة في طلب المنتج الخاص بك، مثل وجود أجزاء مفقودة أو خطأ في الفاتورة، يرجى الاتصال بشركة Dell للحصول على مساعدة العملاء. يجب أن تكون الفاتورة أو إيصال الشحن في متناول يديك عندما تقوم بالاتصال. لمعرفة رقم التليفون للاتصال في منطقتك، انظر "الاتصال بشركة Dell" على الصفحة 69.

ملاحظة: بعض من الخدمات التالية ليست متاحة في جميع البلدان خارج الولايات المتحدة. اتصل بمندوب Dell المحلي لمزيد من المعلومات عن توفر هذه الخدمات.

الدعم الفني وخدمة العملاء

تتاح خدمة الدعم من Dell من أجل الإجابة على أسئلتك المتعلقة بأجهزة Dell™. يستخدم فريق العمل لدينا نظام تشخيص يعتمد على الكمبيوتر، وذلك لتقديم الإجابات بسرعة ودقة. للاتصال بخدمة دعم الدعم من Dell انظر "قبل أن تتصل" على الصفحة 66، ثم انظر في معلومات الاتصال الخاصة بمنطقتك ثم قم بزيارة الموقع الإلكتروني support.dell.com.

DellConnect™

يعد DellConnect بمثابة أداة وصول بسيطة على الإنترنت تتيح لأي عضو من فريق الدعم والخدمات بشركة Dell إمكانية الوصول إلى جهازك من خلال اتصال عريض التردد وتشخيص المشكلة التي تواجهها وإصلاحها تحت إشرافك. لمزيد من المعلومات قم بزيارة الموقع الإلكتروني support.dell.com ثم انقر DellConnect.

خدمات عبر الإنترنت

يمكنك الحصول على معلومات حول منتجات وخدمات Dell على المواقع التالية:

www.dell.com

www.dell.com/ap (الدول الآسيوية والدول الواقعة على المحيط الهادي فقط)

www.dell.com/jp (اليابان فقط)

www.euro.dell.com (أوروبا فقط)

www.dell.com/la (أمريكا اللاتينية ودول الكاريبي)

www.dell.ca (كندا فقط)

يمكنك الوصول إلى دعم Dell من خلال المواقع وعناوين البريد الإلكتروني التالية:

• مواقع الدعم من Dell

support.dell.com

support.jp.dell.com (اليابان فقط)

support.euro.dell.com (أوروبا فقط)

الوصول إلى التعليمات

الحصول على المساعدة

⚠ تنبيه: إذا أردت فك أغطية الكمبيوتر، يجب أن تقوم أولاً بفصل الكمبيوتر وكافة كبلات المودم عن مأخذ التيار الكهربائي. اتبع تعليمات الأمان الواردة مع الكمبيوتر

وإذا واجهت مشكلة في جهاز الكمبيوتر، يمكنك القيام بالخطوات التالية لتشخيص المشكلة وإصلاحها:

- 1 انظر "Troubleshooting Tips" على الصفحة 44 للمعلومات والإجراءات ذات الصلة بالمشكلات التي تواجه الكمبيوتر الخاص بك.
 - 2 انظر "Dell Diagnostics" على الصفحة 42 حول الإجراءات عن كيفية إجراء تشخيصات Dell
 - 3 املاً "قائمة تدقيق التشخيص" على الصفحة 68.
 - 4 استخدم مجموعة منتجات Dell الشاملة للخدمات الفورية عبر الإنترنت، والمتاحة على موقع الدعم للشركة (support.dell.com) وذلك للمساعدة في عملية التثبيت وخطوات اكتشاف الأعطال وإصلاحها. انظر "خدمات عبر الإنترنت" على الصفحة 64 للاطلاع على قائمة شاملة على Dell Support عبر الإنترنت.
 - 5 إذا لم تقم الخطوات السابقة بحل المشكلة، انظر "الاتصال بشركة Dell" على الصفحة 69.
- ملاحظة:** اتصل بقسم الدعم في Dell من هاتف قريب من الكمبيوتر أو يوجد بجانبه، لذا يمكن لفريق الدعم مساعدتك في أية إجراءات ضرورية.
- ملاحظة:** قد لا يكون نظام كود خدمة Dell Express متاحاً في كل الدول.
- عندما يطلب منك نظام الهاتف الآلي في Dell ذلك، قم بإدخال كود خدمة Express Service ليتم توجيه الاتصال مباشرة إلى موظف الدعم المناسب. إذا لم يكن لديك كود لخدمة Express Service، افتح المجلد (Accessories Dell) وانقر نقراً مزدوجاً على الرمز Express Service Code)، ثم اتبع الإرشادات.
- للتعليمات حول استخدام Dell Support انظر "الدعم الفني وخدمة العملاء" على الصفحة 64.

المحتويات	المستند/الوسائط/التسمية
<ul style="list-style-type: none">• معلومات الضمان• الأحكام والشروط (للوولايات المتحدة فقط)• تعليمات الأمان• المعلومات التنظيمية• المعلومات الخاصة بالهندسة البشرية• اتفاقية الترخيص للمستخدم• كيفية إزالة الأجزاء واستبدالها• كيفية تهيئة إعدادات النظام• كيفية استكشاف الأخطاء وإصلاحها وحل المشكلات• حول نظام التشغيل الخاص بك• استخدام الأجهزة وصيانتها• فهم التقنيات مثل RAID والإنترنت وتقنية Bluetooth® اللاسلكية والبريد الإلكتروني والعمل على الشبكات وغيرها.• يوفر مفتاح منتج نظام التشغيل الخاص بك	<p>وثائق السلامة والتنظيم والضمان والدعم</p> <p>قد يكون هذا النوع من المعلومات تم شحنه مع جهاز الكمبيوتر أو يكون متاحاً عبر الإنترنت.</p> <p>دليل الخدمة</p> <p>يمكنك العثور على <i>Service Manual</i> (دليل الخدمة) لجهاز الكمبيوتر الخاص بك على الموقع support.dell.com.</p> <p>دليل Dell Technology</p> <p>يكون دليل <i>Dell Technology Guide</i> متاحاً على القرص الصلب لديك وعلى الموقع support.dell.com.</p> <p>علامة ترخيص Microsoft® Windows®</p> <p>يوجد ترخيص Microsoft Windows على جهاز الكمبيوتر الخاص بك.</p>

البحث عن المعلومات

ملاحظة: قد تكون بعض الخصائص أو الوسائط اختيارية، ومن الممكن ألا يتم شحنها مع الكمبيوتر. وقد لا تتوافر بعض تلك الخصائص أو الوسائط في بلدان معينة.

ملاحظة: قد يتم إرسال معلومات أخرى مع الكمبيوتر الخاص بك.

المحتويات	المستند/الوسائط/التسمية
<ul style="list-style-type: none"> • استخدم رقم الصيانة لتمييز الكمبيوتر الخاص بك عندما تستخدم موقع support.dell.com أو اتصل بالدعم الفني. • أدخل كود خدمة Express Service لتوجيه مكالمتك عند الاتصال بالدعم الفني. 	<p>Service Tag (رقم الصيانة) Express Service Code (رمز الخدمة السريعة)</p> <p>يوجد Service Tag/Express Service Code رمز الصيانة/رمز الخدمة السريعة على جهاز الكمبيوتر الخاص بك.</p>
<p>ملاحظة: يوجد Service Tag/Express Service Code رمز الصيانة/رمز الخدمة السريعة على جهاز الكمبيوتر الخاص بك.</p> <ul style="list-style-type: none"> • برنامج تشخيص للكمبيوتر الخاص بك • برامج تشغيل للكمبيوتر الخاص بك 	<p>وسائط برامج التشغيل والأدوات المساعدة</p> <p>وسائط <i>Drivers and Utilities</i> (برامج التشغيل والأدوات المساعدة) هي قرص مضغوط أو DVD الذي قد يكون تم شحنهما مع الكمبيوتر.</p>
<p>ملاحظة: يمكن إيجاد أحدث برامج التشغيل والوثائق على موقع support.dell.com.</p> <ul style="list-style-type: none"> • برامج نظام الكمبيوتر المكتبي (DSS) • ملفات Readme 	<p>وسائط نظام التشغيل</p> <p>وسائط <i>Operating System</i> (نظام التشغيل) هي قرص مضغوط أو DVD الذي قد يكون تم شحنهما مع الكمبيوتر.</p>
<p>ملاحظة: قد يتم تضمين ملفات القراءة (Readme) في الوسائط لتقدم أحدث المعلومات المقدمة في اللحظات الأخيرة بشأن التغييرات الفنية التي تم إدخالها على الكمبيوتر الخاص بك، أو لتقدم مواد مرجعية تقنية متقدمة للفنيين أو المستخدمين المتفرسين.</p> <p>إعادة تثبيت نظام التشغيل</p>	

إعادة تثبيت نظام التشغيل Windows

قد تستغرق عملية إعادة التثبيت ما بين 1 إلى ساعتين لتكتمل. بعد أن تقوم بإعادة تثبيت نظام التشغيل، فيجب عليك أيضاً إعادة تثبيت برامج تشغيل الجهاز، وبرنامج الحماية من الفيروسات، وغير ذلك من البرامج.

- 1 قم بحفظ وإغلاق أية ملفات مفتوحة، والخروج من أية برامج مفتوحة.
- 2 استخدام القرص المضغوط *Operating System* (نظام التشغيل).
- 3 إذا ظهرت الرسالة Install Windows (تثبيت Windows)، انقر **Exit** (خروج).
- 4 أعد تشغيل الكمبيوتر.
عندما يظهر شعار DELL اضغط المفتاح <F12> على الفور.

 **ملاحظة:** إذا أطلت الانتظار حتى يظهر شعار نظام التشغيل، فاستمر في انتظار حتى ترى سطح مكتب **Microsoft® Windows®**، وقم بعد ذلك بإيقاف تشغيل الكمبيوتر وإعادة المحاولة.

 **ملاحظة:** تقوم الخطوات التالية بتغيير تتابع بدء التشغيل لمرة واحدة فقط. وفي المرة التالية لبدء التشغيل، يتم بدء تشغيل الكمبيوتر تبعاً للأجهزة المحددة في برنامج إعداد النظام.

- 5 عندما تظهر قائمة أجهزة بدء التشغيل، قم بتحديد **CD/DVD/CD-RW Drive** (محرك أقراص CD/DVD/CD-RW) ثم اضغط <Enter>.

اضغط على أي مفتاح من أجل **بدء التشغيل من CD-ROM** (مشغل الأقراص الضوئية) واتبع التعليمات الموجودة على الشاشة لإكمال التثبيت.

5 انقر فوق **Dell Factory Image Restore**.

 **ملاحظة:** تبعاً للإعداد الذي قمت به، فإنك تحتاج إلى اختيار **Dell Factory**

Tools، ثم **Dell Factory Image Restore**.

تظهر شاشة الترحيب بـ **Dell Factory Image Restore**.

6 انقر فوق **Next** (التالي).

تظهر شاشة **Confirm Data Deletion** (تأكيد حذف البيانات).

 **إشعار:** إذا لم ترد متابعة **Factory Image Restore**، انقر فوق **Cancel** (إلغاء).

7 انقر فوق خانة الاختيار لتأكيد رغبتك في إعادة تهيئة القرص الصلب واستعادة برامج

النظام إلى إعدادات المصنع، ثم انقر فوق **Next** (التالي).

تبدأ عملية الاستعادة وقد يستغرق استكمالها خمس دقائق أو أكثر. تظهر رسالة عند

استعادة نظام التشغيل والتطبيقات المثبتة في المصنع إلى إعدادات المصنع.

8 انقر **Finish** (إنهاء) لإعادة تشغيل الكمبيوتر.

استخدام وسيط نظام التشغيل

قبل أن تبدأ

إذا كنت تفكر في إعادة تثبيت نظام التشغيل **Windows** لإصلاح إحدى المشكلات المتعلقة ببرنامج تشغيل تم تثبيته مؤخراً، جرّب أولاً استخدام **Device Driver Rollback** (إعادة برنامج تشغيل الجهاز) في نظام **Windows**. انظر "العودة إلى الإصدار السابق من برنامج تشغيل الجهاز" على الصفحة 52. إذا لم يحل **Device Driver Rollback** (إعادة برنامج تشغيل الجهاز) المشكلة، استخدم **Microsoft Windows System Restore** (استعادة النظام) لإعادة نظام التشغيل إلى حالة التشغيل التي كان عليها قبل أن يتم تثبيت برنامج التشغيل الجديد. انظر "استخدام **Microsoft Windows System Restore** (استعادة النظام في **Microsoft Windows**)" على الصفحة 55.

 **إشعار:** قبل تنفيذ التثبيت، قم بإجراء نسخ احتياطي لكافة ملفات البيانات على القرص الصلب الرئيسي. بالنسبة إلى التهيئات التقليدية للقرص الصلب، يكون القرص الصلب الرئيسي هو أول قرص يتم اكتشافه من جانب الكمبيوتر.

لإعادة تثبيت **Windows**، تحتاج إلى وسيط نظام التشغيل **Dell™ Drivers and Utilities** من **Dell**.

 **ملاحظة:** تحتوي وسيطة **Drivers and Utilities** (برامج التشغيل والأدوات المساعدة) على برامج التشغيل التي تم تثبيتها أثناء تجميع الكمبيوتر. استخدم القرص **Dell Drivers and Utilities media** وسائط برامج التشغيل والأدوات المساعدة لتحميل أي برامج تشغيل مطلوبة. تبعاً للمنطقة التي قمت بطلب الكمبيوتر منها أو إذا قمت بطلب الوسائط. قد لا يتم إرسال **Dell Drivers and Utilities media** وسائط برامج التشغيل والأدوات المساعدة و **Operating System** نظام التشغيل مع الكمبيوتر.

يُتيح برنامج Dell PC Restore استعادة القرص الصلب إلى حالة التشغيل التي كانت به عند شراء الكمبيوتر. يُصحح بالأمر نقوم بإزالة PC Restore من الكمبيوتر، حتى ولو بهدف توفير مساحة إضافية على القرص الصلب. إذا قمت بإزالة PC Restore من على القرص الصلب، لن تتمكن من استرداده مطلقاً، ولن تتمكن أبداً من استخدام PC Restore في إعادة نظام تشغيل الكمبيوتر لديك إلى حالته الأصلية.

- 1 قم بتسجيل الدخول إلى الكمبيوتر بوصفك مسؤول محلي.
- 2 في برنامج Microsoft Windows Explorer، انتقل إلى `c:\dell\utilities\DSR`.
- 3 انقر نقرًا مزدوجاً على اسم الملف `DSRIRRemv2.exe`.
 **ملاحظة:** إذا لم يتم تسجيل الدخول على أنك مسؤول محلي، تظهر رسالة تفيد بأنك يجب أن تقوم بتسجيل الدخول بأنك مسؤول. انقر فوق **Quit** (إنهاء)، ثم قم بتسجيل الدخول على أنك مسؤول محلي.
- 4  **ملاحظة:** إذا لم يكن القسم الخاص ببرنامج PC Restore موجوداً على القرص الصلب لجهاز الكمبيوتر، تظهر رسالة تفيد تعذر العثور على القسم. انقر فوق **Quit** (إنهاء)، لأنه في هذه الحالة لا يوجد قسم لحذفه.
- 4 انقر فوق **OK** (موافق) لإزالة برنامج PC Restore من على القرص الصلب.
- 5 انقر فوق **Yes** (نعم) عند ظهور رسالة تأكيد. يتم حذف قسم PC Restore وتتم إضافة مساحة القرص المتوفرة حديثاً إلى توزيع المساحة الخالية على القرص الصلب.
- 6 انقر بزر الماوس الأيمن على **Local Disk (C)** (القرص المحلي (c)) في برنامج Windows Explorer، ثم انقر فوق **Properties** (خصائص)، ثم تأكد من توفر المساحة الخالية الإضافية والتي يتم التعرف عليها من خلال زيادة قيمة **Free Space** (المساحة الخالية).
- 7 انقر فوق **Finish** (إنهاء) لإغلاق إطار **PC Restore Removal** (إزالة PC Restore) وإعادة تشغيل الكمبيوتر.

Windows Vista: Dell Factory Image Restore

- 1 ابدأ تشغيل الكمبيوتر. عند ظهور شعار Dell، اضغط `<F8>` عدة مرات للوصول إلى الإطار "خيارات التشغيل المتقدمة في Vista".
- 2 حدد **Repair Your Computer** (إصلاح الكمبيوتر). يظهر الإطار **System Recovery Options** (خيارات استعادة النظام).
- 3 حدد شكل لوحة المفاتيح وانقر فوق **Next** (التالي).
- 4 للوصول إلى خيارات الاستعادة، قم بتسجيل الدخول بأنك مستخدم محلي. للوصول إلى سطر الأوامر اكتب `administrator`، في حقل اسم المستخدم ثم انقر فوق **OK** (موافق).

استخدم Dell Factory Image Restore أو PC Restore (Windows XP) أو Windows Vista) كحل أخير لاستعادة نظام التشغيل. تؤدي هذه الخيارات إلى استعادة القرص الصلب إلى حالة التشغيل التي كان عليها عند شراء الكمبيوتر. أية برامج أو ملفات تمت إضافتها منذ استلام الكمبيوتر - بما في ذلك ملفات البيانات - يتم حذفها بشكل دائم من القرص الصلب. تتضمن ملفات البيانات المستندات والجداول الحسابية ورسائل البريد الإلكتروني والصور الرقمية وخلافه. قم بإجراء نسخ احتياطي لكافة البيانات قبل استخدام PC Restore أو Factory Image Restore، إن أمكن.

Windows XP: Dell PC Restore

استخدام PC Restore (استعادة الكمبيوتر):

- 1 ابدأ تشغيل الكمبيوتر.
أثناء عملية بدء التشغيل، يظهر شريط أزرق **www.dell.com** في أعلى الشاشة.
- 2 عند رؤية هذا الشريط الأزرق، اضغط <Ctrl><F11> على الفور.
إذا لم تقم بضغط <Ctrl><F11> في الوقت المناسب، اترك الكمبيوتر ينهي عملية بدء التشغيل، ثم أعد تشغيل الكمبيوتر مرة أخرى.
- 3 **إشعار:** إذا لم ترغب في المتابعة باستخدام PC Restore، انقر فوق Reboot (إعادة تمهيد).
انقر فوق **Restore** (استعادة) وفوق **Confirm** (تأكيد).
تستغرق عملية الاستعادة ما بين 6 و10 دقائق لتكتمل.
- 4 عند مطالبتك، انقر **Finish** (إنهاء) لإعادة تشغيل الكمبيوتر.
ملاحظة: لا تقم بإيقاف تشغيل الكمبيوتر يدوياً. انقر **Finish** (إنهاء) واترك الكمبيوتر يتولى عملية إعادة التمهيد بالكامل.
- 5 عند مطالبتك، انقر فوق **Yes** (نعم).
تتم إعادة تشغيل الكمبيوتر. نظراً لأنه قد تمت استعادة الكمبيوتر إلى حالة التشغيل الأصلية له، فإن الشاشات التي تظهر، مثل اتفاقية الترخيص للمستخدم، هي نفس الشاشة التي ظهرت عند تشغيل الكمبيوتر لأول مرة.
- 6 انقر **Next** (التالي).
تظهر شاشة **System Restore** (استعادة النظام) وتتم إعادة تشغيل الكمبيوتر.
- 7 بعد أن يقوم الكمبيوتر بإعادة التشغيل، انقر فوق **OK** (موافق).

إزالة PC Restore:

- 1 **إشعار:** تؤدي إزالة Dell PC Restore من القرص الصلب إلى حذف أداة PC Restore المساعدة بشكل دائم مع القرص الصلب. بعد إزالة Dell PC Restore، لن تتمكن من استخدامه في استعادة نظام تشغيل الكمبيوتر.

التراجع عن آخر استعادة للنظام

إشعار: قبل التراجع عن آخر استعادة للنظام، قم بحفظ وإغلاق جميع الملفات المفتوحة والخروج من أية برامج مفتوحة. لا تقم بتغيير أو فتح أو حذف أية ملفات أو برامج حتى تكتمل استعادة النظام.

: Windows XP

- 1 انقر فوق فوق **Start** (ابدأ) ← **All Programs** (كل البرامج) ← **Accessories** (البرامج الملحقة) ← **System Tools** (أدوات النظام) ← **System Restore** (استعادة النظام).
- 2 انقر فوق **Undo my last restoration** (التراجع عن آخر استعادة) ثم انقر فوق **Next** (التالي).

: Windows Vista

- 1 انقر فوق **Start** (ابدأ) .
- 2 في مربع بحث **Start** (ابدأ) اكتب **System Restore** (استعادة النظام) واضغط **<Enter>**.
- 3 انقر فوق **Undo my last restoration** (التراجع عن آخر استعادة) ثم انقر فوق **Next** (التالي).

تمكين عمل استعادة النظام

ملاحظة: لا يقوم Windows Vista بإزالة تمكين System Restore بغض النظر عن مساحة القرص الصغيرة. ولذلك؛ فإن الخطوات التالية تنطبق فقط على Windows XP. إذا قمت بإعادة تثبيت Windows XP مع وجود مساحة خالية على القرص الصلب نقل عن 200 ميجابايت، فسوف يتم إيقاف عمل System Restore (استعادة النظام) ألياً. لمعرفة ما إذا كان System Restore (استعادة النظام) في وضع تمكين العمل:

- 1 انقر فوق **Start** (ابدأ) ← **Control Panel** (لوحة التحكم) ← **Performance and Maintenance** (الأداء والصيانة) ← **System** (النظام).
- 2 انقر فوق علامة التبويب **System Restore** (استعادة النظام) وتأكد من إلغاء تحديد **Turn off System Restore** (إيقاف استعادة النظام).

استخدام Dell Factory Image Restore و Dell™ PC Restore

إشعار: يقوم برنامج Dell PC Restore بحذف كافة البيانات الموجودة على القرص الصلب بشكل دائم وإزالة أية برامج تطبيقات أو برامج تشغيل مثبتة بعد استلام الكمبيوتر. قم بإجراء نسخ احتياطي للبيانات قبل استخدام هذه الخيارات، إن أمكن. لا تستخدم Dell Factory Image Restore إلا إذا لم يود System Restore إلى حل مشكلة نظام التشغيل.

ملاحظة: قد لا يكون Dell PC Restore من Symantec و Dell Factory Image Restore متاحين في بعض البلدان أو أجهزة كمبيوتر معينة.

استخدام Microsoft Windows System Restore (استعادة النظام في Microsoft Windows)

توفر نظم تشغيل Windows خيار System Restore (استعادة النظام) ل يتيح لك إرجاع الكمبيوتر لحالة التشغيل الأولى (دون التأثير على ملفات البيانات) وذلك إذا كانت التغييرات في الأجهزة أو البرامج أو غيرها من إعدادات النظام قد تركت الكمبيوتر في حالة غير مرغوبة للتشغيل. علماً بأنه يمكن الرجوع في أية تغييرات يتم إجراؤها على الكمبيوتر بواسطة هذه الخاصية.

إشعار: قم بعمل نسخ احتياطية بشكل منتظم من ملفات البيانات، فخاصية System Restore (استعادة النظام) لا تراقب ملفات البيانات ولا تقوم باستعادتها.

ملاحظة: تمت كتابة الإجراءات المذكورة في هذا المستند للعرض الافتراضي في Windows، لذلك قد لا تنطبق إذا قمت بضبط كمبيوتر Dell™ على عرض Windows Classic (Windows الكلاسيكي).

ملاحظة: قم بإعداد جهاز كمبيوتر Dell™ على عرض Windows Classic الكلاسيكي

بدء System Restore

: Windows XP

إشعار: قبل أن تقوم باستعادة الكمبيوتر إلى حالة تشغيل سابقة، قم بحفظ وإغلاق أية ملفات مفتوحة والخروج من أية برامج مفتوحة. لا تقم بتغيير أو فتح أو حذف أية ملفات أو برامج حتى تكتمل استعادة النظام.

- 1 انقر فوق **Start** (ابدأ) ← **All Programs** (كل البرامج) ← **Accessories** (البرامج الملحقة) ← **System Tools** (أدوات النظام) ← **System Restore** (استعادة النظام).
- 2 انقر إما **Restore my computer to an earlier time** (استعادة الكمبيوتر إلى وقت سابق) أو **Create a restore point** (إنشاء نقطة استعادة).
- 3 انقر فوق **Next** (التالي) واتبع الأوامر المتبقية على الشاشة.

: Windows Vista

- 1 انقر فوق **Start** (ابدأ) .
- 2 في مربع بحث **Start** (ابدأ) اكتب System Restore (استعادة النظام) واضغط <Enter>.
- ملاحظة:** قد تظهر نافذة **User Account Control** (التحكم في حساب المستخدم). إذا كنت مسئول على الكمبيوتر، انقر **Continue** استمرار أو اتصل بالمسئول لكي تستمر بالإجراء المطلوب.
- 3 انقر فوق **Next** (التالي) واتبع الأوامر المتبقية على الشاشة.

إذا لم تُحل المشكلة باستخدام خاصية System Restore (استعادة النظام)، فبإمكانك التراجع عن آخر استعادة للنظام.

 **ملاحظة:** قد تظهر نافذة **User Account Control** (التحكم في حساب المستخدم). إذا كنت مسؤولاً على الكمبيوتر، فانقر فوق **Continue** (متابعة)؛ وإلا فاتصل بالمسؤول للدخول إلى إدارة الأجهزة.

- 3 انقر نقرًا مزدوجاً على نوع الجهاز الذي تريد تثبيت برنامج التشغيل له (مثلاً **Audio** (صوت) أو **Video** (فيديو)).
- 4 انقر نقرًا مزدوجاً على اسم الجهاز الذي تريد تثبيت برنامج التشغيل له.
- 5 انقر علامة التبويب **Driver** (برنامج التشغيل) ← **Update Driver** (تحديث برنامج التشغيل) ← **Browse my computer for driver software** (تصفح الكمبيوتر بحثًا عن برامج التشغيل).
- 6 انقر فوق **Browse** (استعراض) واستعرض للوصول إلى الموقع الذي سبق وأن نسخت إليه ملفات برنامج التشغيل.
- 7 عندما يظهر اسم برنامج التشغيل المناسب، انقر على اسم برنامج التشغيل ← **OK** (موافق) ← **Next** (التالي).
- 8 انقر فوق **Finish** (إنهاء) وأعد تشغيل الكمبيوتر.

استعادة نظام التشغيل

يمكنك استعادة نظام التشغيل بالطرق التالية:

- تعيد أداة "استعادة النظام" لـ Microsoft Windows الكمبيوتر إلى حالة تشغيل سابقة دون التأثير على ملفات البيانات. استخدم System Restore (استعادة النظام) كحل أول لاستعادة نظام التشغيل والحفاظ على ملفات البيانات.
- Dell PC Restore من Symantec (المتاح لنظام تشغيل Windows XP) و Factory Image Restore (المتاح بنظام تشغيل Windows Vista) يقوم بإعادة القرص الصلب إلى وضع التشغيل الذي كان عليه عند شراء الكمبيوتر. يقوم برنامج Dell PC Restore بحذف كافة البيانات الموجودة على القرص الصلب بشكل دائم وإزالة أية برامج مثبتة بعد استلام الكمبيوتر. لا تستخدم Dell Factory Image Restore إلا إذا لم يؤدي System Restore إلى حل مشكلة نظام التشغيل.
- إذا تلقيت قرص نظام التشغيل مع الكمبيوتر الخاص بك، يمكنك استخدامه لاستعادة نظام التشغيل. ولكن استخدام القرص المضغوط لنظام التشغيل يقوم أيضاً بحذف جميع البيانات على القرص الصلب. لا تستخدم القرص إلا إذا تعذر على System Restore (استعادة النظام) حل مشكلة نظام التشغيل.

إذا كانت هذه هي المرة الأولى التي تستخدم فيها وسائط *Drivers and Utilities* (برامج التشغيل والأدوات المساعدة)، فقم بالتوجه إلى خطوة شكل 53. إذا لم تكن المرة الأولى، توجه إلى خطوة شكل 53.

2 اتبع التعليمات التي تظهر على الشاشة عند بدء تشغيل برنامج تثبيت وسائط *Drivers and Utilities* (برامج التشغيل والأدوات المساعدة).

 **ملاحظة:** في معظم الحالات يبدأ برنامج *Drivers and Utilities* (برامج التشغيل والأدوات المساعدة) تلقائياً. فإذا لم يبدأ تشغيله، ابدأ Windows Explorer، وانقر فوق دليل محرك الأقراص المضغوطة لعرض محتويات القرص المضغوط، ثم انقر نقراً مزدوجاً على ملف **autorcd.exe**.

3 عند ظهور نافذة **InstallShield Wizard Complete** (اكتمال معالج InstallShield)، قم بإخراج قرص *Drivers and Utilities* (برامج التشغيل والأدوات المساعدة) ثم انقر فوق **Finish** (إنهاء) لإعادة بدء تشغيل الكمبيوتر.

4 أعد إدخال وسائط *Drivers and Utilities* (برامج التشغيل والأدوات المساعدة) عند ظهور سطح مكتب Windows.

5 عند ظهور الشاشة **Welcome Dell System Owner** (ترحيب بمالك نظام (Dell)، انقر فوق **Next** (التالي).

 **ملاحظة:** يعرض برنامج *Drivers and Utilities* (برامج التشغيل والأدوات المساعدة) برامج التشغيل الخاصة فقط بالأجهزة التي ترد مركبة في الكمبيوتر. إذا قمت بتركيب أجهزة أخرى، فقد لا تظهر برامج تشغيل الأجهزة الجديدة. وإذا لم تظهر برامج التشغيل هذه، فإخرج من برنامج *Drivers and Utilities* (برامج التشغيل والأدوات المساعدة) للحصول على معلومات حول برامج التشغيل، انظر الوثائق التي تصحب الجهاز. تظهر عندئذ رسالة تفيد بأن الوسائط قد تعرّفت على أجهزة على جهاز الكمبيوتر.

تظهر برامج التشغيل التي يستخدمها الكمبيوتر تلقائياً في الإطار **My Drivers-The ResourceCD has identified these components in your system** (برامج التشغيل الخاصة بي- تعرف ResourceCD المساعدة على هذه المكونات في النظام الخاص بك).

6 انقر فوق برنامج التشغيل الذي تريد إعادة تثبيته واتباع التعليمات على الشاشة. إذا لم يتم إدراج برنامج تشغيل معين، فهذا يعني أن ذلك البرنامج غير مطلوب من قبل نظام التشغيل.

إعادة تثبيت برامج التشغيل يدوياً

بعد استخراج ملفات برنامج التشغيل إلى القرص الصلب لديك، كما هو مبين في القسم السابق، اتبع ما يلي:

1 انقر فوق الزر Start (أبداً) في النظام Windows Vista ، ثم انقر بالزر الأيمن للماوس على **Computer** (الكمبيوتر).

2 انقر **Properties** (خصائص) ← **Device Manager** (مدير الأجهزة).

إعادة تثبيت برامج التشغيل والأدوات المساعدة

➔ **إشعار:** يوفر كل من موقع الدعم التابع لشركة Dell على الإنترنت على support.dell.com ووسائط **Drivers and Utilities** (برامج التشغيل والأدوات المساعدة)، برامج تشغيل معتمدة لأجهزة كمبيوتر Dell™. إذا قمت بتثبيت برامج تشغيل حصلت عليها من مصادر أخرى، فمن الممكن ألا يعمل الكمبيوتر بشكل صحيح.

العودة إلى الإصدار السابق من برنامج تشغيل الجهاز

:Windows XP

- 1 انقر فوق **Start** (ابدأ) ← **My Computer** (الكمبيوتر) ← **Properties** (خصائص) ← **Hardware** (الأجهزة) ← **Device Manager** (مدير الأجهزة).
- 2 انقر بزر الماوس الأيمن فوق الجهاز الذي تم تثبيت برنامج التشغيل له وانقر فوق **Properties** (خصائص).
- 3 انقر فوق علامة التبويب **Drivers** (برامج التشغيل) ← **Roll Back Driver** (إعادة برنامج التشغيل).

:Windows Vista

- 1 انقر فوق الزر **Start** (ابدأ) في النظام  Windows Vista، ثم انقر بالزر الأيمن للماوس على **Computer** (الكمبيوتر).
- 2 انقر فوق **Properties** (خصائص) ← **Device Manager** (مدير الأجهزة).
- 3 انقر بزر الماوس الأيمن فوق الجهاز الذي تم تثبيت برنامج التشغيل له وانقر فوق **Properties** (خصائص).
- 4 انقر فوق علامة التبويب **Drivers** (برامج التشغيل) ← **Roll Back Driver** (إعادة برنامج التشغيل).

إذا لم يحل **Device Driver Rollback** (إعادة برنامج تشغيل الجهاز) المشكلة، استخدم **System Restore** (استعادة النظام) انظر. "استعادة نظام التشغيل" على الصفحة 54 لإعادة الكمبيوتر إلى وضع التشغيل الموجود قبل تثبيت برنامج التشغيل الجديد.

استخدام ووسائط **Drivers and Utilities** (برامج التشغيل والأدوات المساعدة)

إذا لم يتم حل المشكلة باستخدام **Device Driver Rollback** (إعادة برنامج تشغيل الجهاز) أو **System Restore** (استعادة النظام) (انظر "استعادة نظام التشغيل" على الصفحة 54)، فقم بإعادة تثبيت برنامج التشغيل من ووسائط **Drivers and Utilities** (برامج التشغيل والأدوات المساعدة).

- 1 أثناء عرض سطح مكتب Windows، قم بإدراج ووسائط **Drivers and Utilities** (برامج التشغيل والأدوات المساعدة).

إعادة تثبيت البرامج

برامج التشغيل

التعرف على برامج التشغيل

إذا واجهت مشكلة في أي جهاز، فعليك تحديد ما إذا كان برنامج التشغيل هو مصدر المشكلة أم لا، وتحديث برنامج التشغيل عند الضرورة.

:Windows XP

- 1 انقر فوق **Start** (ابدأ) ← **Control Panel** (لوحة التحكم).
- 2 من البند **Pick a category** (اختر فئة)، انقر فوق **Performance and Maintenance** (الأداء والصيانة)، ثم انقر فوق **System** (النظام).
- 3 في الإطار **System Properties** (خصائص النظام)، انقر فوق علامة التبويب **Hardware** (الأجهزة)، ثم انقر فوق **Device Manager** (مدير الأجهزة).

:Windows Vista

- 1 انقر فوق الزر **Start** (ابدأ) في النظام  Windows Vista™، ثم انقر بالزر الأيمن للماوس على **Computer** (الكمبيوتر).
- 2 انقر **Properties** (خصائص) ← **Device Manager** (مدير الأجهزة).

ملاحظة: قد تظهر نافذة **User Account Control** (التحكم في حساب المستخدم). إذا كنت مسؤولاً على الكمبيوتر، فانقر فوق **Continue** (متابعة)؛ وإلا فاتصل بالمسؤول للمتابعة.

قم بالتمرير نحو الأسفل في اللوحة لمعرفة ما إذا كان لأي جهاز علامة تعجب (دائرة صفراء مع [!]) على رمز الجهاز.

إذا ظهرت علامة تعجب إلى جانب اسم الجهاز، فقد تحتاج إلى إعادة تثبيت برنامج التشغيل أو تثبيت برنامج تشغيل جديد (انظر "إعادة تثبيت برامج التشغيل والأدوات المساعدة" على الصفحة 52).

النقر على رمز Dell Support

انقر بزر الماوس الأيسر أو الأيمن على الرمز  لإجراء المهام التالية:

- فحص نظام الكمبيوتر لديك.
- عرض إعدادات Dell Support Utility (أداة دعم Dell).
- الوصول إلى ملف التعليمات الخاص بـ Dell Support Utility (أداة دعم Dell).
- عرض الأسئلة الشائعة.
- معرفة المزيد حول Dell Support Utility (أداة دعم Dell).
- إيقاف تشغيل Dell Support Utility (أداة دعم Dell).

النقر المزدوج على رمز Dell Support

انقر نقرًا مزدوجاً على الرمز  لإجراء الفحص اليدوي لنظام الكمبيوتر لديك، وعرض الأسئلة الشائعة، والوصول إلى ملف التعليمات الخاص بأداة الدعم المساعدة من Dell، وعرض إعدادات Dell Support (دعم Dell).

للاطلاع على المزيد من المعلومات حول أداة الدعم المساعدة من Dell، انقر على علامة الاستفهام (?) أعلى شاشة **Dell™ Support** (دعم Dell).

قم بعمل نسخة احتياطية من الملفات على الفور

- استخدم برنامجاً للكشف عن الفيروسات لفحص القرص الصلب أو الأقراص المضغوطة أو DVD.
- قم بحفظ وإغلاق أية ملفات أو برامج مفتوحة، وقم بإيقاف تشغيل الكمبيوتر من قائمة Start (ابدأ)

خدمة التحديث الفني من Dell

تقدم خدمة التحديث الفني من Dell إشعاراً مسبقاً بالبريد الإلكتروني حول تحديثات البرامج والأجهزة للكمبيوتر لديك. هذه الخدمة مجانية ويمكن تعديل محتواها وصيغتها، فضلاً عن معدل تلقي الإشعارات.

للتسجيل في خدمة التحديثات الفنية من Dell قم بزيارة موقع support.dell.com/technicalupdate.

أداة الدعم المساعدة من Dell

يتم تثبيت أداة الدعم المساعدة من Dell على الكمبيوتر لديك، وتكون متاحة من Dell Support (دعم Dell)، أو الرمز  الموجود على شريط المهام، أو من الزر Start (ابدأ). استخدم هذه الأداة المساعدة للدعم للحصول على المعلومات الخاصة بالدعم الذاتي وتحديثات البرامج وفحوص السلامة لنظام الكمبيوتر.

الوصول إلى أداة الدعم المساعدة من Dell

قم بالوصول للأداة المساعدة من الرمز  من شريط المهام أو من قائمة Start (ابدأ).

إذا لم يظهر رمز Dell Support (دعم Dell) في شريط المهام:

1 انقر فوق Start (ابدأ) ← All Programs (البرامج) ← Dell Support ← (دعم Dell Support Settings (إعدادات دعم Dell).

2 تأكد من تحديد الخيار Show icon on the taskbar (عرض الرمز على شريط المهام).

 **ملاحظة:** إذا لم تكن أداة الدعم المساعدة من Dell متاحة من قائمة Start (ابدأ)، انتقل إلى support.dell.com وقم بتحميل البرنامج.

يتم تعديل أداة الدعم المساعدة من Dell على حسب نظام الكمبيوتر لديك.

تختلف وظائف الرمز  في شريط المهام عندما تقوم بالنقر مرة واحدة أو النقر المزدوج أو النقر بزر الماوس الأيمن على هذا الرمز.

يتم تصميم أي برنامج ليتوافق مع نظام تشغيل **Microsoft® Windows** سابق
قم بتشغيل **Program Compatibility Wizard** (معالج توافق البرامج) -
: *Windows XP*

يقوم **Program Compatibility Wizard** (معالج توافق البرامج) بتهيئة البرامج بحيث يتم تشغيلها في بيئة مشابهة لبيئات أنظمة التشغيل الأخرى بخلاف **XP**.

- 1 انقر فوق **Start** (ابدأ) ← **All Programs** (كل البرامج) ← **Accessories** (الملحقات) ← **Program Compatibility Wizard** (معالج توافق البرامج) ← **Next** (التالي).
- 2 اتبع الإرشادات التي تظهر على الشاشة.

: *Windows Vista*

يقوم **Program Compatibility Wizard** (معالج توافق البرامج) بتهيئة البرامج بحيث يتم تشغيلها في بيئة مشابهة لبيئات أنظمة التشغيل الأخرى بخلاف **Windows Vista**.

- 1 انقر فوق **Start** (ابدأ) ← **Control Panel** (لوحة التحكم) ← **Programs** (البرامج) ← **Use an older program with this version of Windows** (استخدام برنامج أقدم مع هذا الإصدار من Windows).
2 في شاشة الترحيب انقر **Next** (التالي).
- 3 اتبع الإرشادات التي تظهر على الشاشة.

تظهر شاشة زرقاء معتمة

قم بإيقاف تشغيل الكمبيوتر - إذا لم تكن قادراً على الحصول على استجابة بالضغط على مفتاح على لوحة المفاتيح لديك، أو من خلال تحريك الماوس، فاضغط مع الاستمرار على زر الطاقة لمدة لا تقل عن 8 إلى 10 ثوان حتى يتم إغلاق الكمبيوتر، ثم أعد تشغيله مرة أخرى.

مشكلات أخرى في البرامج

راجع وثائق المنتج أو اتصل بجهة تصنيع البرامج للاطلاع على معلومات حول اكتشاف الأعطال وإصلاحها -

- تأكد من أن البرنامج متوافق مع نظام التشغيل المثبت على الكمبيوتر لديك.
- تأكد من أن الكمبيوتر يفي بالحد الأدنى لمتطلبات الأجهزة المطلوبة لتشغيل البرنامج. انظر وثائق المنتج الخاصة بالبرنامج للاطلاع على المعلومات.
- تأكد من أن البرنامج مثبت ومهيأ بشكل سليم.
- تحقق من أن برنامج تشغيل الجهاز لا تتعارض مع البرنامج.
- في حالة الضرورة، قم بإلغاء تثبيت البرنامج ثم إعادة تثبيته.

إذا واجهت أية مشكلات أخرى في الذاكرة -

- قم بإعادة وضع وحدات الذاكرة (انظر دليل الصيانة على support.dell.com). لضمان أن الكمبيوتر يتصل بالذاكرة بنجاح.
- تأكد من أنك تتبع إرشادات تثبيت الذاكرة (انظر دليل الصيانة على support.dell.com).
- تأكد من أن الذاكرة التي تستخدمها يدعمها الكمبيوتر الخاص بك. للحصول على مزيد من المعلومات حول نوع الذاكرة التي يعتمدها الكمبيوتر، انظر "Memory" على الصفحة 25.
- إجراء تشخيص Dell (انظر "Dell Diagnostics" على الصفحة 42).

مشكلات عدم الاستجابة والبرمجيات

⚠️ **تنبيه:** قبل أن تبدأ تنفيذ أي من الإجراءات المذكورة في هذا القسم، يرجى اتباع تعليمات الأمان التي مع جهاز الكمبيوتر.

الكمبيوتر لا يبدأ التشغيل

تأكد من أن إحكام توصيل كبل الطاقة بالكمبيوتر وبمأخذ التيار الكهربائي.

الكمبيوتر يتوقف عن الاستجابة

➡️ **إشعار:** قد تفقد البيانات إذا كنت غير قادر على إيقاف تشغيل نظام التشغيل.

قم بإيقاف تشغيل الكمبيوتر - إذا لم تكن قادراً على الحصول على استجابة بالضغط على مفتاح على لوحة المفاتيح لديك، أو من خلال تحريك الماوس، فاضغط مع الاستمرار على زر الطاقة لمدة لا تقل عن 8 إلى 10 ثوان حتى يتم إغلاق الكمبيوتر، ثم أعد تشغيله مرة أخرى.

توقف أحد البرامج عن الاستجابة

قم بإنهاء البرنامج -

- 1 اضغط <Ctrl><Shift><Esc> بشكل متزامن للوصول إلى Task Manager.
- 2 انقر علامة التبويب **Applications** (تطبيقات).
- 3 انقر لتحديد البرنامج الذي لم يعد يستجيب وانقر **End Task** (إنهاء المهمة).

أحد البرامج يتعطل بشكل متكرر

📁 **ملاحظة:** معظم البرامج تتضمن تعليمات للتثبيت في الوثائق أو على قرص مرن أو على CD أو على DVD

راجع وثائق المنتج الخاصة بالبرنامج - في حالة الضرورة، قم بإلغاء تثبيت البرنامج ثم إعادة تثبيته.

إذا كان مصباح الطاقة يضيء باللون الأزرق الثابت والكمبيوتر لا يستجيب -

- تأكد من أن الشاشة متصلة بالكهرباء وتم الضغط على زر الطاقة.
- إذا كانت الشاشة متصلة وتم توصيلها بالكهرباء انظر "أكواد صوت التنبيه" على الصفحة 33.
- إذا كان مصباح الطاقة يومض باللون الأزرق - الكمبيوتر في وضع الانتظار. اضغط على أي مفتاح على لوحة المفاتيح، أو اضغط على زر الطاقة لاستئناف التشغيل العادي.
- إذا كان مصباح الطاقة يومض باللون الأخضر - يتلقى الكمبيوتر طاقة كهربائية وربما يكون هناك جهاز معطل أو مثبت بطريقة غير صحيحة.

- قم بإزالة كل وحدات الذاكرة ثم إعادة تثبيتها (انظر دليل الصيانة على support.dell.com).
- قم بإزالة أية بطاقات توسعة، بما في ذلك بطاقات الجرافيكس وإعادة تثبيتها (انظر دليل الصيانة على support.dell.com).

- إذا كان مصباح الطاقة يضيء باللون الكهرماني الثابت - هناك مشكلة في الطاقة وربما يكون أحد الأجهزة الطرفية معطلاً أو مثبتاً بطريقة غير صحيحة.
- تأكد من أن كبل طاقة المعالج متصل بإحكام بفتحة توصيل طاقة لوحة النظام (انظر دليل الصيانة على support.dell.com).
- تأكد من أن كبل الطاقة الرئيسي وكبل اللوحة الأمامية متصلان بفتحة توصيل لوحة النظام بشكل محكم (انظر دليل الصيانة على support.dell.com).

إزالة التداخل - بعض الأسباب المحتملة للتداخل:

- الطاقة ولوحة المفاتيح وكبلات التمديد الخاصة بالماوس
- وجود العديد من الأجهزة المتصلة بنفس مشترك الطاقة
- وجود مشتركات طاقة عديدة متصلة بنفس المأخذ الكهربائي

مشاكل الذاكرة

⚠ تنبيه: قبل أن تبدأ تنفيذ أي من الإجراءات المذكورة في هذا القسم، يرجى اتباع تعليمات الأمان التي مع جهاز الكمبيوتر.

إذا تلقيت رسالة حول عدم وجود ذاكرة كافية -

- قم بحفظ وإغلاق أية ملفات مفتوحة والخروج من أية برامج مفتوحة لا تستخدمها وذلك لترى ما إذا كان ذلك يؤدي لحل المشكلة.
- انظر وثائق المنتج الخاصة بالبرنامج للاطلاع على الحد الأدنى من متطلبات الذاكرة. قم بتركيب ذاكرة إضافية إذا كان ذلك ضرورياً (انظر دليل الصيانة على support.dell.com).
- قم بإعادة وضع وحدات الذاكرة (انظر دليل الصيانة على support.dell.com). لضمان أن الكمبيوتر يتصل بالذاكرة بنجاح.
- إجراء تشخيص Dell (انظر "Dell Diagnostics" على الصفحة 42).

7 عندما تظهر القائمة الرئيسية لبرنامج Dell Diagnostics، حدد الاختبار الذي تريد إجراءه واتبع التعليمات التي تظهر على الشاشة.

أفكار لاستكشاف الأعطال وإصلاحها

اتبع هذه النصائح عند اكتشاف الأعطال وإصلاحها:

- إذا أضفت أو أزلت جزءً قبل أن تبدأ المشكلة، راجع إجراءات التثبيت وتأكد من أن الجزء مثبت بشكل صحيح (انظر دليل الصيانة على support.dell.com).
- إذا لم يعمل أحد الأجهزة، فتأكد من توصيله بشكل صحيح.
- في حالة ظهور رسالة خطأ على الشاشة، فقم بتدوين الرسالة على نحو دقيق. قد تساعد هذه الرسالة مسؤولي الدعم على تشخيص المشكلة (المشكلات) وإصلاحها.
- في حالة ظهور رسالة خطأ في أحد البرامج، انظر وثائق ذلك البرنامج.

ملاحظة: تمت كتابة الإجراءات المذكورة في هذا المستند للعرض الافتراضي في Windows، لذلك قد لا تنطبق إذا قمت بضبط كمبيوتر Dell على عرض Windows Classic (Windows الكلاسيكي).

مشكلات الطاقة

تنبيه: قبل أن تبدأ تنفيذ أي من الإجراءات المذكورة في هذا القسم، يرجى اتباع تعليمات الأمان التي مع جهاز الكمبيوتر.

- إذا كان مصباح الطاقة مطفأ - الكمبيوتر في وضع إيقاف التشغيل أو لا يتلقى طاقة.
- قم بإعادة تثبيت كبل الطاقة في فتحة الطاقة على الجانب الخلفي من الكمبيوتر والمأخذ الكهربائي.
- تجاوز مشتركات الطاقة وكبلات التمديد وغيرها من أجهزة حماية الطاقة للتحقق من أن الكمبيوتر يبدأ التشغيل بشكل صحيح.
- تأكد من أن أي مشتركات للطاقة مستخدمة، موصلة بمأخذ كهربائي وفي وضع التشغيل.
- تأكد من أن مأخذ التيار الكهربائي يعمل وذلك باختباره مع جهاز آخر، مثلاً باستخدام مصباح (لمبة).
- تأكد من أن كبل الطاقة الرئيسي وكبل اللوحة الأمامية متصلان بلوحة النظام بشكل محكم (انظر دليل الصيانة على support.dell.com).

بدء برنامج Dell Diagnostics من القرص الصلب

ملاحظة: إذا كان الكمبيوتر غير قادر على عرض صورة الشاشة، انظر "Contacting Dell" على الصفحة 69.

- 1 تأكد من توصيل الكمبيوتر بمأخذ تيار كهربائي معروف لديك عمله بشكل سليم.
 - 2 قم بتشغيل (أو إعادة تشغيل) الكمبيوتر.
 - 3 عندما يظهر شعار DELL™ اضغط المفتاح <F12> على الفور. اختر **Diagnostics** (تشخيص) من قائمة بدء التشغيل ثم اضغط <Enter>.
- ملاحظة:** إذا أطلت الانتظار حتى يظهر شعار نظام التشغيل، فتابع الانتظار حتى ترى سطح مكتب Microsoft® Windows®، ثم قم بإيقاف تشغيل الكمبيوتر وإعادة المحاولة.
- ملاحظة:** إذا رأيت رسالة تفيد بعدم وجود قسم لأداة التشخيص المساعدة، قم بتشغيل Dell Diagnostics من وسيط *Drivers and Utilities* (برامج التشغيل والأدوات المساعدة).
- 4 اضغط على أي مفتاح لبدء Dell Diagnostics من قسم أداة استكشاف الأخطاء وإصلاحها المساعدة على القرص الصلب واتبع الإرشادات التي تظهر على الشاشة.

تشغيل Dell Diagnostics من وسائط *Drivers and Utilities*

- 1 أدخل وسائط *Drivers and Utilities* (برامج التشغيل والأدوات المساعدة).
 - 2 قم بإيقاف تشغيل الكمبيوتر ثم إعادة تشغيله.
- عندما يظهر شعار DELL اضغط المفتاح <F12> على الفور.
- ملاحظة:** إذا أطلت الانتظار حتى يظهر شعار نظام التشغيل، فاستمر في انتظارك حتى ترى سطح مكتب Microsoft® Windows®، وقم بعد ذلك بإيقاف تشغيل الكمبيوتر وإعادة المحاولة.
- ملاحظة:** تقوم الخطوات التالية بتغيير تتابع بدء التشغيل لمرة واحدة فقط. وفي المرة التالية لبدء التشغيل، يتم بدء تشغيل الكمبيوتر تبعاً للأجهزة المحددة في برنامج إعداد النظام.
- 3 عندما تظهر قائمة أجهزة بدء التشغيل، قم بنظليل CD/DVD/CD-RW ثم اضغط <Enter>.
 - 4 اختر **Boot from CD-ROM** (بدء التشغيل من محرك الأقراص المضغوطة) من القائمة التي تظهر واضغط <Enter>.
 - 5 اكتب الرقم 1 لبدء تشغيل قائمة القرص المضغوط واضغط <Enter> للمتابعة.
 - 6 اختر **Run the 32 Bit Dell Diagnostics** (تشغيل Dell Diagnostics لنظام 32 بت) من القائمة الرقمية. في حالة ظهور عدة إصدارات في القائمة، اختر الإصدار المناسب للكمبيوتر الخاص بك.

:Windows XP

- 1 انقر **Start** (ابدأ) ← **Help and Support** (التعليمات والدعم).
- 2 اكتب **hardware troubleshooter** (مكتشف أعطال الأجهزة ومصلحها) في حقل البحث واضغط <Enter> لبدء البحث.
- 3 في الجزء **Fix a Problem** (إصلاح مشكلة)، انقر **Hardware Troubleshooter** (مكتشف أعطال الأجهزة ومصلحها).

في قائمة **Hardware Troubleshooter** (مكتشف أعطال الأجهزة ومصلحها)، حدد الخيار الذي يحمل أفضل وصف للمشكلة وانقر فوق **Next** (التالي) لمتابعة باقي خطوات اكتشاف الأعطال وإصلاحها.

:Windows Vista

- 1 انقر الزر **Start** (ابدأ) في النظام  ثم انقر **Help and Support** (التعليمات والدعم).
- 2 اكتب **hardware troubleshooter** (مكتشف أعطال الأجهزة ومصلحها) في حقل البحث واضغط <Enter> لبدء عملية البحث.
- 3 في نتائج البحث، حدد الخيار الذي يحمل أفضل وصف للمشكلة واتبع باقي خطوات اكتشاف الأعطال وإصلاحها.

Dell Diagnostics

 **تنبيه:** قبل أن تبدأ تنفيذ أي من الإجراءات المذكورة في هذا القسم، يرجى اتباع تعليمات الأمان في دليل معلومات المنتج.

متى تستخدم Dell Diagnostics

إذا واجهت مشكلة في الكمبيوتر، قم بإجراء الفحوص المبينة في جزء مشكلات الفحوصات والبرمجيات (انظر "مشكلات عدم الاستجابة والبرمجيات" على الصفحة 46) وقم بتشغيل برنامج تشخيص المشكلات Dell Diagnostics قبل الاتصال بشركة Dell للحصول على المساعدة الفنية.

يستحسن أن تقوم بطباعة هذه الإجراءات قبل البدء.

 **إشعار:** يقتصر تشغيل Dell Diagnostics على أجهزة كمبيوتر Dell.

 **ملاحظة:** قد تكون وسائط **Drivers and Utilities** (برامج التشغيل والأدوات المساعدة) اختيارية، وقد لا يتم إرسالها مع الكمبيوتر.

انظر دليل الصيانة على **support.dell.com** لعرض معلومات تهيئة الكمبيوتر وضمن أن الجهاز الذي تريد اختباره يظهر في برنامج إعداد النظام ونشط.

ابدأ برنامج تشخيص المشكلات Dell Diagnostics من القرص الصلب أو من **Drivers and Utilities media** (وسائط برامج التشغيل والأدوات المساعدة).

CPU fan failure (حدث عطل في مروحة وحدة المعالجة المركزية) - عطل في مروحة المعالج، قم باستبدال مروحة المعالج. انظر دليل الخدمة على support.dell.com.

Hard-disk drive failure (عطل في محرك القرص الصلب) - عطل محتمل في القرص الصلب أثناء إجراء عملية POST على القرص الصلب. افحص الكبلات أو قم بتبديل الأقراص الصلبة أو انظر "Contacting Dell" على الصفحة 69 للمساعدة.

Hard-disk drive read failure (عطل في قراءة محرك القرص الصلب) - عطل محتمل في القرص الصلب أثناء بدء اختبار القرص الصلب (انظر "Contacting Dell" على الصفحة 69 للمساعدة).

Keyboard failure (عطل في لوحة المفاتيح) - عطل في لوحة المفاتيح أو كبل لوحة المفاتيح مفكوك.

No boot device available (لا يتوافر جهاز لبدء التشغيل) - لا يوجد قسم قابل للتمهيد منه على القرص الصلب أو كبل القرص الصلب مفكوك أو لا يوجد جهاز قابل للتمهيد منه.

- إذا كان القرص الصلب هو الجهاز الذي يقوم بعملية التمهيد، تأكد أن الكبلات متصلة وأن المحرك مثبتًا بصورة صحيحة ومقسم بأنه جهاز للتمهيد.
- ادخل إعداد النظام وتأكد من أن معلومات تسلسل بدء التشغيل صحيحة (انظر دليل الخدمة الخاص بك على support.dell.com).

No timer tick interrupt (لم تحدث مقاطعة لدقات الموقت) - قد يكون هناك عطل في إحدى الرقاقات على لوحة النظام أو في اللوحة الأم (انظر "Contacting Dell" على الصفحة 69 للمساعدة).

USB over current error (خطأ ارتفاع التيار بجهاز USB) - افصل الكهرباء عن الجهاز. USB استخدم مصدرًا خارجيًا للطاقة مع جهاز USB.

ملحوظة - قام نظام المراقبة الذاتية في القرص الصلب باكتشاف معامل قد تجاوز معدله للتشغيل الطبيعي. توصي Dell بأن تقوم بعمل نسخ احتياطية لبياناتك بانتظام. معامل تجاوز نطاق تشغيله المعتاد، وقد يشير، أو لا يشير، إلى وجود مشكلة محتملة في محرك القرص الصلب.

خطأ S.M.A.R.T، قد يكون هناك عطل محتمل في محرك الأقراص الصلبة. يمكن تمكين هذه الخاصية أو تعطيلها في برنامج إعداد BIOS.

اكتشاف أعطال البرامج والأجهزة وإصلاحها

إذا لم يتم اكتشاف أحد الأجهزة أثناء عملية إعداد نظام التشغيل، أو تم اكتشافه ولكن تكوينه كان قد تم بشكل غير صحيح، فيمكنك استخدام "مكتشف أعطال الأجهزة ومصلحها" لحل مشكلة عدم التوافق.

لبدء تشغيل مكتشف أعطال الأجهزة ومصلحها:

Time-of-day clock lost power (ساعة حساب التوقيت فقدت الطاقة) - إعدادات تهيئة النظام تالفة. قم بتوصيل الكمبيوتر بأخذ للتيار الكهربائي لشحن البطارية. إذا استمرت المشكلة، حاول استعادة البيانات عن طريق الدخول إلى برنامج إعداد النظام ثم الخروج منه على الفور (انظر دليل الصيانة على support.dell.com). إذا عادت الرسالة للظهور، اتصل بشركة Dell (انظر "Contacting Dell" على الصفحة 69).

Time-of-day clock stopped (ساعة حساب التوقيت توقفت) - البطارية الاحتياطية التي تدعم إعدادات تهيئة النظام قد تحتاج لإعادة الشحن. قم بتوصيل الكمبيوتر بأخذ للتيار الكهربائي لشحن البطارية. إذا استمرت المشكلة، اتصل بشركة Dell (انظر الاتصال بشركة Dell (انظر "Contacting Dell" على الصفحة 69)).

Time-of-day not set-please run the System Setup program (لم يتم ضبط التوقيت، يرجى تشغيل برنامج إعداد النظام) - الوقت أو التاريخ المخزن في برنامج إعداد النظام لا يطابق ساعة النظام. قم بتصحيح الإعدادات الخاصة بخيارات **Date** (التاريخ) و **Time** (الوقت). انظر دليل الصيانة على support.dell.com للمزيد من المعلومات.

Timer chip counter 2 failed (فشل العداد الثاني لرقاقة الموقت) - قد تكون هناك رقاقة على لوحة النظام لا تعمل. قم بإجراء اختبارات System Set (إعداد النظام) في Dell Diagnostics (انظر "Dell Diagnostics" على الصفحة 42).

Unexpected interrupt in protected mode (حدثت مقاطعة غير متوقعة في الوضع المحمي) - قد يكون هناك قصور في وحدة تحكم لوحة المفاتيح، أو احتمال وجود وحدة ذاكرة غير ثابتة. قم بإجراء اختبار ذاكرة النظام ووحدة التحكم في لوحة المفاتيح في Dell Diagnostics (انظر "Dell Diagnostics" على الصفحة 42).

x:\ is not accessible. The device is not ready (تعذر الوصول إلى x:\ المحرك غير مستعد) - أدخل قرصاً في المحرك وأعد المحاولة.

Warning: Battery is critically low (تحذير: مستوى البطارية منخفض للغاية) - طاقة الشحن تنفذ من البطارية. قم باستبدال البطارية، أو توصيل الكمبيوتر بأخذ للتيار الكهربائي؛ وإلا قم بتنشيط وضع السبات أو إيقاف تشغيل الكمبيوتر.

رسائل النظام

ملاحظة: إذا لم تكن الرسالة المستلمة واردة في الجدول، فراجع الوثائق المرفقة إما بنظام التشغيل أو البرنامج الذي كان يعمل عندما ظهرت الرسالة.

تنبيه! فشل المحاولات السابقة عند تمهيد هذا النظام عند نقطة المراجعة [nnnn]. For help in resolving this problem, please note this checkpoint and contact Dell Technical Support (للتعليمات حول حل هذه المشكلة، يرجى ملاحظة نقطة المراجعة هذه والاتصال بالدعم الفني Dell Technical Support) - فشل الكمبيوتر في إتمام روتين التمهيد ثلاث مرات متلاحقة بسبب نفس الخطأ (انظر "Contacting Dell" على الصفحة 69 للمساعدة).

خطأ في مجموع الاختبار لـ CMOS - عطل محتمل في اللوحة الأم أو انخفاض مستوى شحن بطارية ساعة الوقت الحقيقي RTC. قم بتغيير البطارية. انظر دليل الخدمة على support.dell.com أو انظر "Contacting Dell" على الصفحة 69 للمساعدة.

Operating system not found (نظام التشغيل غير موجود) - قم بإعادة تثبيت القرص الصلب (انظر دليل الصيانة على support.dell.com). إذا استمرت المشكلة، اتصل بشركة Dell انظر الاتصال بشركة Dell (انظر "Dell Diagnostics" على الصفحة 42).

Optional ROM bad checksum (المجموع الاختباري لذاكرة ROM الاختيارية غير صالح) - فشل في ذاكرة ROM (القراءة فقط) الاختيارية. الاتصال بشركة Dell (انظر "Dell Diagnostics" على الصفحة 42).

A required .DLL file was not found (تعذر العثور على ملف DLL مطلوب) - البرنامج الذي تحاول فتحه ينقصه ملف أساسي. قم بإزالة البرنامج وإعادة تثبيته.

: Windows XP

1 انقر فوق **Start** (ابدأ) ← **Control Panel** (لوحة التحكم) ← **Add or Remove Programs** (إضافة أو إزالة البرامج) ← **Programs and Features** (البرامج والميزات).

2 اختر البرنامج الذي تريد إزالته.

3 انقر **Uninstall** (إلغاء التثبيت).

4 انظر وثائق المنتج الخاصة بإرشادات التثبيت.

: Windows Vista

1 انقر زر نظام التشغيل **Start** Windows Vista ابدأ  ← **Control Panel** لوحة التحكم ← **Programs and Features**

2 اختر البرنامج الذي تريد إزالته.

3 انقر **Uninstall** (إلغاء التثبيت).

4 انظر وثائق المنتج الخاصة بإرشادات التثبيت.

Sector not found (القطاع غير موجود) - تعذر على نظام التشغيل تحديد موقع قطاع على القرص الصلب. وقد يكون لديك قطاع به خلل أو نظام FAT تالف على القرص الصلب. قم بتشغيل الأداة المساعدة للتحقق من أخطاء Windows وذلك للتحقق من بنية الملف على

القرص الصلب. انظر **Windows Help and Support** (تعليمات ودعم Windows) لمعرفة الإرشادات (انقر فوق **Start** (ابدأ) ← **Help and Support** (التعليمات والدعم)). إذا كان هناك عدد كبير من القطاعات التالفة، قم بعمل نسخة احتياطية من البيانات (إن أمكن)، ثم أعد تهيئة القرص الصلب.

Seek error (خطأ في البحث) - لا يمكن لنظام التشغيل إيجاد مسار معين على القرص الصلب.

Shutdown failure (عطل في إيقاف التشغيل) - قد تكون هناك رقاقة على لوحة النظام لا تعمل. قم بإجراء اختبارات **System Set** (إعداد النظام) في **Dell Diagnostics** (انظر "Dell Diagnostics" على الصفحة 42).

Memory allocation error (خطأ في تخصيص الذاكرة) - البرنامج الذي تحاول تشغيله يتعارض مع نظام التشغيل أو مع برنامج آخر أو مع أداة مساعدة أخرى. قم بإيقاف تشغيل الكمبيوتر، وانتظر 30 ثانية، ثم أعد تشغيله. حاول تشغيل البرنامج مرة أخرى. إذا استمر ظهور رسالة الخطأ، فانظر وثائق البرنامج.

Memory data line failure at address, read value expecting value (عيب في سطر بيانات الذاكرة حدث في العنوان، قيمة القراءة تنتظر القيمة) - قد يكون هناك عيب في وحدة الذاكرة أو أنها غير مستقرة في موضعها بشكل سليم. أعد تثبيت وحدات الذاكرة، وإذا لزم الأمر، استبدلها. انظر دليل الصيانة على support.dell.com للمزيد من المعلومات.

Memory double word logic failure at address, read value expecting value (عيب في منطق كلمة مكررة في الذاكرة حدث في العنوان، قيمة القراءة تنتظر القيمة) - قد يكون هناك عيب في وحدة الذاكرة أو أنها غير مستقرة في موضعها بشكل سليم. أعد تثبيت وحدات الذاكرة، وإذا لزم الأمر، استبدلها. انظر دليل الصيانة على support.dell.com للمزيد من المعلومات.

Memory odd/even logic failure at address, read value expecting value (عيب في المنطق الزوجي والفرد في الذاكرة حدث في العنوان، قيمة القراءة تنتظر القيمة) - قد يكون هناك عيب في وحدة الذاكرة أو أنها غير مستقرة في موضعها بشكل سليم. أعد تثبيت وحدات الذاكرة، وإذا لزم الأمر، استبدلها. انظر دليل الصيانة على support.dell.com للمزيد من المعلومات.

Memory write/read failure at address, read value expecting value (عيب في القراءة والكتابة من الذاكرة حدث في العنوان، قيمة القراءة تنتظر القيمة) - قد يكون هناك عيب في وحدة الذاكرة أو أنها غير مستقرة في موضعها بشكل سليم. أعد تثبيت وحدات الذاكرة، وإذا لزم الأمر، استبدلها. انظر دليل الصيانة على support.dell.com للمزيد من المعلومات.

No boot device available (لا يتوافر جهاز لبدء التشغيل) - لا يمكن للكمبيوتر إيجاد القرص الصلب. إذا كان القرص الصلب هو جهاز التمهيد، تأكد من تركيبه ومن استقراره في موضعه بشكل سليم، وتقسيمه كجهاز تمهيد.

No boot sector on hard drive (لا يوجد قطاع تمهيد في القرص الصلب) - قد يكون نظام التشغيل تالفاً. اتصل بـ Dell (انظر "Contacting Dell" على الصفحة 69).

No timer tick interrupt (لم تحدث مقاطعة لدقات الوقت) - قد تكون هناك رقاقة على لوحة النظام لا تعمل. قم بإجراء اختبارات System Set (إعداد النظام) في Dell Diagnostics (انظر "Dell Diagnostics" على الصفحة 42).

Not enough memory or resources. Exit some programs and try again (ذاكرة غير كافية أو مصادر غير كافية. قم بإنهاء بعض البرامج والمحاولة مرة أخرى) - يوجد عدد كبير للغاية من البرامج المفتوحة. قم بإغلاق جميع النوافذ وافتح البرنامج الذي تريد استخدامه.

Hard-disk drive read failure (عطل في قراءة محرك القرص الصلب) - قد يكون هناك خلل في المحرك الصلب. اغلق الكمبيوتر وقم بإزالة القرص الصلب (انظر دليل الصيانة على support.dell.com) وابدأ تشغيل الكمبيوتر من CD. ثم قم بإيقاف تشغيل الكمبيوتر، وأعد تركيب القرص الصلب، ثم أعد تشغيل الكمبيوتر. إذا استمرت المشكلة في الظهور، حاول استخدام محرك أقراص آخر. قم بإجراء اختبارات محرك القرص الصلب في Dell Diagnostics (انظر "Dell Diagnostics" على الصفحة 42).

Insert bootable media (أدخل وسائط يمكن بدء التشغيل منها) - يحاول نظام التشغيل التمهيد من قرص لا يمكن التمهيد منه، مثل قرص مرن أو مضغوط. أدخل وسائط قابلة للتمهيد.

Invalid configuration information-please run System Setup Program (معلومات تهيئة غير صالحة، برجاء تشغيل برنامج إعداد النظام) - معلومات تهيئة النظام لا تطابق تهيئة الأجهزة. غالباً ما تظهر هذه الرسالة بعد تركيب وحدة ذاكرة. قم بتصحيح الخيارات المناسبة في برنامج إعداد النظام. انظر دليل الصيانة على support.dell.com للمزيد من المعلومات.

Keyboard clock line failure (عطل في خط ساعة لوحة المفاتيح) - بالنسبة للوحات المفاتيح الخارجية، تحقق من توصيل الكبل. قم بإجراء اختبار وحدة التحكم في لوحة المفاتيح في Dell Diagnostics (انظر "Dell Diagnostics" على الصفحة 42).

Keyboard controller failure (عطل في وحدة التحكم في لوحة المفاتيح) - بالنسبة للوحات المفاتيح الخارجية، تحقق من توصيل الكبل. أعد تشغيل الكمبيوتر، وتجنب ملامسة لوحة المفاتيح أو الماوس خلال إجراءات التمهيد. قم بإجراء اختبار وحدة التحكم في لوحة المفاتيح في Dell Diagnostics (انظر "Dell Diagnostics" على الصفحة 42).

Keyboard data line failure (عطل في خط بيانات لوحة المفاتيح) - بالنسبة للوحات المفاتيح الخارجية، تحقق من توصيل الكبل. قم بإجراء اختبار وحدة التحكم في لوحة المفاتيح في Dell Diagnostics (انظر "Dell Diagnostics" على الصفحة 42).

Keyboard stuck key failure (عطل أصاب لوحة المفاتيح) - بالنسبة للوحة المفاتيح أو لوحة المفاتيح الرقمية الخارجية، تحقق من توصيل الكبل. أعد تشغيل الكمبيوتر، وتجنب ملامسة لوحة المفاتيح أو المفاتيح خلال إجراءات التمهيد. قم بإجراء اختبار Stuck Key (اختبار الكشف عن المفاتيح المحشورة) في Dell Diagnostics (انظر "Dell Diagnostics" على الصفحة 42).

Licensed content is not accessible in MediaDirect (لا يمكن الوصول للمحتوى المرخص في MediaDirect) - لم يتمكن Dell™ MediaDirect™ من التحقق من قيود إدارة الحقوق الرقمية (DRM) على الملف، لذا لا يمكن تشغيل الملف (انظر "Dell Diagnostics" على الصفحة 42).

Memory address line failure at address, read value expecting value (عيب في سطر عنوان الذاكرة حدث في العنوان، قيمة القراءة تنتظر القيمة) - قد يكون هناك عيب في وحدة الذاكرة أو أنها غير مستقرة في موضعها بشكل سليم. أعد تثبيت وحدات الذاكرة، وإذا لزم الأمر، استبدالها. انظر دليل الصيانة على support.dell.com للمزيد من المعلومات.

Error reading PCMCIA card (خطأ في قراءة بطاقة PCMCIA) - لا يمكن للكمبيوتر التعرف على بطاقة ExpressCard. أعد تثبيت البطاقة أو حاول تثبيت بطاقة أخرى (انظر). انظر دليل الصيانة على support.dell.com للمزيد من المعلومات.

Extended memory size has changed (تم تغيير حجم الذاكرة الممتدة) - حجم الذاكرة المسجل في NVRAM (ذاكرة الوصول العشوائي الثابتة) لا يطابق الذاكرة المثبتة في الكمبيوتر. أعد تشغيل الكمبيوتر. إذا ظهر الخطأ مرة أخرى، اتصل بشركة Dell (انظر "Contacting Dell" على الصفحة 69).

The file being copied is too large for the destination drive (الملف قيد النسخ كبير الحجم بالنسبة للمحرك المقصود) - الملف الذي تحاول نسخه أكبر من أن يسعه القرص، أو أن القرص ممتلئ. جرّب نسخ الملف إلى قرص مختلف أو استخدم قرصاً ذا سعة أكبر.

A filename cannot contain any of the following characters (لا يمكن أن يشتمل اسم الملف على الأحرف التالية: \ / : * ? " < > |) - لا تستخدم هذه الأحرف في أسماء الملفات.

Gate A20 failure (عطل في بوابة A20) - ربما تكون هناك وحدة ذاكرة غير ثابتة. أعد تثبيت وحدات الذاكرة، وإذا لزم الأمر، استبدالها. انظر دليل الصيانة على support.dell.com للمزيد من المعلومات.

General failure (عطل عام) - تعذر على نظام التشغيل تنفيذ الأمر. عادةً ما يتبع تلك الرسالة معلومات محددة مثل، Printer out of paper (نفد الورق من الطابعة). اتخذ الإجراء اللازم.

Hard-disk drive configuration error (خطأ في تهيئة محرك القرص الصلب) - لا يستطيع الكمبيوتر تعريف نوع المحرك. اغلق الكمبيوتر وقم بإزالة القرص الصلب (انظر دليل الصيانة على support.dell.com) وابدأ تشغيل الكمبيوتر من CD. ثم قم بإيقاف تشغيل الكمبيوتر، وأعد تركيب القرص الصلب، ثم أعد تشغيل الكمبيوتر. قم بإجراء اختبارات محرك القرص الصلب في Dell Diagnostics (انظر "Dell Diagnostics" على الصفحة 42).

Hard-disk drive controller failure 0 (عطل في وحدة التحكم في محرك القرص الصلب 0) - لا يستجيب القرص الصلب للأوامر الصادرة عن الكمبيوتر. قم بإغلاق الكمبيوتر، وقم بفتح القرص الصلب (انظر *Service Manual* دليل الخدمة Vostro 1310 على الموقع support.dell.com)، وقم بتمهيد الكمبيوتر من اسطوانة مضغوطة. ثم قم بإيقاف تشغيل الكمبيوتر، وأعد تركيب القرص الصلب، ثم أعد تشغيل الكمبيوتر. إذا استمرت المشكلة في الظهور، حاول استخدام محرك أقراص آخر. قم بإجراء اختبارات محرك القرص الصلب في Dell Diagnostics (انظر "Dell Diagnostics" على الصفحة 42).

Hard-disk drive failure (عطل في محرك القرص الصلب) - لا يستجيب القرص الصلب للأوامر الصادرة عن الكمبيوتر. اغلق الكمبيوتر وقم بإزالة القرص الصلب (انظر دليل الصيانة على support.dell.com) وابدأ تشغيل الكمبيوتر من CD. ثم قم بإيقاف تشغيل الكمبيوتر، وأعد تركيب القرص الصلب، ثم أعد تشغيل الكمبيوتر. إذا استمرت المشكلة في الظهور، حاول استخدام محرك أقراص آخر. قم بإجراء اختبارات محرك القرص الصلب في Dell Diagnostics (انظر "Dell Diagnostics" على الصفحة 42).

الرمز (أصوات تنبيهية قصيرة متكررة)	الوصف	العلاج المقترح
6	فشل اختبار BIOS الفيديو	اتصل بشركة Dell.
7	فشل اختبار ذاكرة CPU المؤقتة	اتصل بشركة Dell.

رسائل الخطأ

⚠ تنبيه: قبل أن تبدأ تنفيذ أي من الإجراءات المذكورة في هذا القسم، يرجى اتباع تعليمات الأمان في دليل معلومات المنتج.

إذا لم تكن الرسالة مدرجة، انظر وثائق نظام التشغيل أو البرنامج الذي كان يعمل عند ظهور الرسالة.

Auxiliary device failure (عطل في الجهاز الثانوي) - احتمال وجود خطأ بلوحة اللمس، أو الماوس الخارجي. بالنسبة للماوس الخارجي، تحقق من توصيل الكبل. قم بتمكين خيار **Pointing Device** في برنامج إعداد النظام. انظر دليل الصيانة على support.dell.com للمزيد من المعلومات. إذا استمرت المشكلة، اتصل بشركة Dell (انظر الاتصال بشركة Dell "Contacting Dell" على الصفحة 69).

Bad command or file name (أمر خطأ أو اسم ملف خاطئ) - تأكد من كتابة الأمر بشكل صحيح ووضع المسافات في الأماكن الصحيحة واستخدم اسم المسار الصحيح.

Cache disabled due to failure (تعطيل ذاكرة الكاش بسبب عطل) - حدث عطل في ذاكرة الكاش الأساسية الداخلية في المعالج الدقيق. اتصل بـ Dell انظر "Contacting Dell" على الصفحة 69.

CD drive controller failure (عطل في وحدة التحكم في محرك الأقراص المضغوطة) - لا يستجيب مشغل القرص الضوئي للأوامر الصادرة عن الكمبيوتر.

Data error (خطأ في البيانات) - تعذر على القرص الصلب قراءة البيانات.

Decreasing available memory (تقليل الذاكرة المتاحة) - قد يكون هناك عيب في إحدى وحدات الذاكرة على الأقل أو أنها غير مستقرة بشكل سليم في موضعها. أعد تثبيت وحدات الذاكرة، وإذا لزم الأمر، استبدالها. انظر دليل الصيانة على support.dell.com للمزيد من المعلومات.

Disk C: failed initialization (القرص C: فشل التهيئة) - فشل تهيئة القرص الصلب. قم بإجراء اختبارات القرص الصلب في Dell Diagnostics (انظر "Dell Diagnostics" على الصفحة 42).

Drive not ready (محرك الأقراص غير جاهز) - يحتاج التشغيل إلى وجود قرص صلب في الحاوية قبل متابعة العمل. قم بتركيب محرك قرص صلب في حاوية محرك القرص الصلب. انظر دليل الصيانة على support.dell.com للمزيد من المعلومات.

إذا أصدر الكمبيوتر صوتاً تنبيهياً أثناء بدء التشغيل:

- 1 قم بتدوين كود صوت التنبيه.
- 2 قم بتشغيل برنامج Dell Diagnostics لتحديد سبب أكثر خطورة (انظر "Dell Diagnostics" على الصفحة 42).

الرمز (أصوات تنبيهية قصيرة متكررة)	الوصف	العلاج المقترح
1	فشل المجموع الاختباري لـ BIOS. عطل محتمل في اللوحة الأم.	اتصل بشركة Dell.
2	لم يتم تتبّع وحدات ذاكرة	1 إذا كانت لديك وحدتا ذاكرة أو أكثر مثبتتين فقم بإزالة الوحدات وإعادة تثبيت وحدة واحدة (انظر دليل الصيانة على support.dell.com) ثم قم بإعادة تشغيل الكمبيوتر. إذا بدأ الكمبيوتر يعمل بشكل عادي فقم بإعادة تثبيت وحدة ثانية. استمر حتى تحدد وحدة معطلة أو تعيد تثبيت كل الوحدات من دون خطأ. 2 قم إذا كان ذلك متاحاً بتثبيت ذاكرة جيدة من نفس النوع في الكمبيوتر راجع دليل الصيانة على support.dell.com .
3	فشل محتمل في لوحة النظام	3 إذا استمرت المشكلة اتصل بشركة Dell.
4	فشل قراءة/كتابة RAM	1 تأكد أنه لا توجد متطلبات تركيب خاصة لوحدة الذاكرة/فتحة توصيل الذاكرة (راجع دليل الصيانة على support.dell.com). 2 تحقق من أن وحدات الذاكرة التي تقوم بتثبيتها متوافقة مع جهاز الكمبيوتر (راجع دليل الصيانة على support.dell.com). 3 إذا استمرت المشكلة اتصل بشركة Dell.
5	فشل في ساعة الزمن الحقيقي. فشل محتمل في البطارية أو فشل في اللوحة الأم.	1 استبدل البطارية (انظر دليل الصيانة على support.dell.com). 2 إذا استمرت المشكلة اتصل بشركة Dell.

4

اكتشاف الأعطال وإصلاحها

⚠️ **تنبيه:** للحماية من احتمال الصدمة الكهربائية أو التمزق بسبب تحريك شفرات المروحة أو الجروح الأخرى المتوقعة فقم دائماً بفصل الكمبيوتر عن المخرج الكهربائي قبل فتح الغطاء.

⚠️ **تنبيه:** قبل أن تبدأ تنفيذ أي من الإجراءات المذكورة في هذا القسم، يرجى اتباع تعليمات الأمان في دليل معلومات المنتج.

الأدوات

مصباح الطاقة

يضيء مصباح زر الطاقة ذو اللونين والموجود في مقدمة الكمبيوتر ويومض أو يظل مصمماً للإشارة إلى حالات مختلفة:

- إذا كان مصباح الطاقة مطفاً، فهذا يعني أن الكمبيوتر في وضع إيقاف التشغيل أو لا يتلقى طاقة.
- إذا كان مصباح الطاقة باللون الأزرق الثابت ولم يكن الكمبيوتر يستجيب فتأكد من أنه تم توصيل الشاشة والضغط على زر الطاقة.
- إذا كان مصباح الطاقة يومض باللون الأزرق، فذلك يعني أن الكمبيوتر في وضع الانتظار. اضغط على أي مفتاح على لوحة المفاتيح، أو اضغط على زر الطاقة لاستئناف التشغيل العادي. إذا كان مصباح الطاقة يومض باللون الأصفر فإن الكمبيوتر يتلقى طاقة كهربائية وهناك جهاز لا يعمل أو مثبت بطريقة غير صحيحة مثل وحدة الذاكرة أو بطاقة الجرافيكس.
- إذا كان مصباح الطاقة باللون الأصفر الثابت فقد يكون هناك مشكلة في الطاقة أو عطل في جهاز داخلي.

أكواد صوت التنبيه

قد يصدر من الكمبيوتر سلسلة من الأصوات التنبيهية أثناء بدء التشغيل إذا كانت الشاشة لا تستطيع عرض أخطاء أو مشاكل. تشير هذه السلسلة من الأصوات التنبيهية، التي تسمى شفرة الصفير، إلى مشكلة. تحتوي أحد شفرات الصفير المصغير المحتملة على ثلاثة أصوات تنبيهية قصيرة تكرر مرة. تخبرك شفرة الصفير هذه بأن الكمبيوتر صادف فشلاً محتملاً للوحة الأم.

الخصائص البيئية (تابع)

الارتفاع عن سطح البحر:

أثناء التشغيل 15.2- إلى 3048 متر (50- إلى 10 آلاف قدم)

أثناء التخزين 15.2- إلى 10668 متر (50- إلى 35 ألف قدم)

مستوى المواد الملوثة المحمولة جواً G2 أو أقل كما هو محدد في ISA-S71.04-1985

الطاقة

وحدة التغذية بالتيار المستمر:

350 وات	جهد الواط
188 وات (إمداد طاقة بقدرة 350-وات)	الحد الأقصى لتشتت الحرارة
ملاحظة: يتم حساب تشتت الحرارة باستخدام تقدير الجهد الكهربي للإمداد بالطاقة.	(MHD)
115/230 موجة تبادلية للجهد الكهربي، 60/50 هرتز، 4/8 أمبير	الجهد الكهربي (انظر معلومات الأمان الواردة مع الكمبيوتر للمعلومات المهمة لتعيين الجهد الكهربي.)
بطارية ليثيوم خلية 3-V CR2032 فولت	بطارية خلية مصغرة

الخصائص الفيزيائية

36.2 سم (14.2 بوصة)	الارتفاع
17.0 سم (6.7 بوصة)	العرض
43.5 سم (17.1 بوصة)	العمق
12.7 كجم (28.0 رطل)	الوزن

الخصائص البيئية

درجات الحرارة أثناء التشغيل	من 10° إلى 35° درجة مئوية (50° إلى 95° درجة فهرنهايت)
أثناء التخزين	40° - حتى 65° مئوية (40° - إلى 149° فهرنهايت)
الرطوبة النسبية الاهتزاز الأقصى:	من 20% إلى 80% (بدون تكاثف)
أثناء التشغيل	350-5 هرتز على 0.0002 G ² /هرتز
أثناء التخزين	500-5 هرتز على 0.001-0.01 G ² /هرتز
الصدمة القصوى:	40 جيغا 5% +/- بزمن نبض يبلغ 2 مللي ثانية 10% +/- (يعادل 20 بوصة/ثانية [51 سم/ثانية])
أثناء التشغيل	105 جيغا 5% +/- بزمن نبض يبلغ 2 مللي ثانية 10% +/- (يعادل 50 بوصة/ثانية [127 سم/ثانية])
أثناء التخزين	

عناصر التحكم والمصابيح

الجهة الأمامية للكمبيوتر

زر دفع

زر الطاقة

ضوء أزرق - ضوء أزرق وامض في حالة السكون؛ ضوء أزرق ثابت لحالة التشغيل.

مصباح الطاقة

ضوء عنبري - يشير الضوء العنبري الواصل إلى مشكلة في لوحة النظام. يشير الضوء العنبري الثابت عندما لا يبدأ تشغيل الكمبيوتر إلى أن لوحة النظام لا تستطيع بدء التشغيل. يمكن أن يكون هذا مشكلة في لوحة النظام أو مصدر التيار (انظر "Power Problems" على الصفحة 44).

الضوء الأزرق - يشير الضوء الأزرق الواصل إلى أن الكمبيوتر يقرأ البيانات من القرص الصلب SATA hard drive أو CD/DVD أو يكتبها فيهما.

مصباح نشاط القرص

الجانب الخلفي للكمبيوتر :

الضوء الأخضر - يحدث اتصال جيد بين الشبكة والكمبيوتر على وصلة بسرعة 10/100 ميجابت في الثانية.

مصباح سلامة الاتصال
(في محول الشبكة المدمج)

الضوء البرتقالي - يحدث اتصال جيد بين الشبكة والكمبيوتر على وصلة بسرعة 1000 ميجابت في الثانية.

مطفأ (لا يوجد ضوء) - الكمبيوتر لا يكتشف اتصال فعلي للشبكة.

ضوء أصفر وامض

مصباح نشاط الشبكة
(في محول الشبكة المدمج)

فتحات التوصيل (تابع)

الصوت
فتحة توصيل ميكروفون واحدة أمامية
فتحة توصيل سماعة رأس واحدة أمامية
ست فتحات توصيل خلفية لدعم 7.1

فتحات توصيل لوحة النظام:

ATA تسلسلي
جهاز USB داخلي
محرك الأقراص المرنة
مروحة المعالج
مروحة هيكل معدني
PCI 2.3
PCI Express x1
PCI Express x16
التحكم في اللوح الأمامي
USB اللوح الأمامي
رأس HDA صوتي في اللوحة
الأمامية
معالج
الذاكرة
طاقة 12 فولت
الطاقة

6 فتحات توصيل من 7 أسنان
فتحتا توصيل بتسعة أسنان (بدعمان أربعة منافذ USB)
فتحة توصيل ذات 34 سن
فتحة توصيل واحدة بأربعة أسنان
فتحة توصيل واحدة بثلاثة أسنان
ثلاث فتحات توصيل ب 124- سن
فتحتا توصيل ب 36- سنًا
فتحة توصيل واحدة ب 164- سنًا
فتحة توصيل واحدة بتسعة أسنان
فتحتا توصيل بتسعة أسنان
فتحة توصيل واحدة بتسعة أسنان
فتحة توصيل واحدة ب 775- سن
أربع فتحات توصيل ب 240- سنًا
فتحة توصيل واحدة بأربعة أسنان
فتحة توصيل واحدة ب 24- سنًا

ناقل التوسيع (تابع)

فتحات التوصيل	PCI Express x1
حجم فتحة التوصيل	x1 واحدة 36 سناً
عرض بيانات فتحة التوصيل (الحد الأقصى)	شق PCI Express واحد
فتحات التوصيل	PCI Express x16
حجم فتحة التوصيل	x16 واحدة 164 سناً
عرض بيانات فتحة التوصيل (الحد الأقصى)	شق PCI Express 16

محركات الأقراص

يمكن الوصول إليها من الخارج:	حاوية أقراص بقياس 3.5-بوصة (حاوية أقراص مرنة) عدد يصل إلى ثلاث حاويات أقراص بقياس 5.25-بوصة أربع حاويات أقراص بقياس 3.5-بوصة SATA عدد يصل إلى ثلاثة أقراص صلبة بقياس 3.5-بوصة SATA ما بين محركين وثلاثة محركات متعددة فانقة بقياس 5.25- بوصة SATA DVD-ROM/ DVD+/-RW قارئ بطاقات وسائط واحد بقياس 3.5-بوصة USB مع تقنية Bluetooth® اللاسلكية يدعم خمسة أقراص صلبة بحد أقصى
يمكن الوصول إليها من الداخل الأجهزة المتوفرة	

فتحات التوصيل

فتحات التوصيل الخارجية:	الفيديو
موصل ذو 15 فتحة	محوّل الشبكة
فتحة توصيل RJ-45	USB
أربع فتحات توصيل أمامية وأربع فتحات توصيل خلفية متوافقة مع USB 2.0	IEEE 1394
فتحة توصيل واحدة أمامية IEEE 1394	

الفيديو	
متكامل	النوع:
Intel متكامل مع	متكامل
ذاكرة فيديو تصل إلى 64 ميجابايت (مشاركة) بذاكرة نظام إجمالية أقل من 512 ميجابايت	
ذاكرة فيديو تصل إلى 256 ميجابايت (مشاركة) بذاكرة نظام إجمالية أكبر من 512 ميجابايت منفصل	
nVidia Geforce 8800 GT (اختياري)	منفصل
يدعم إمكانية التشغيل باستخدام Blu-ray Disc™	
ملاحظة: دعم لخيار جرافيكس منفصل بارتفاع كامل وطول 4/3- من خلال فتحة بطاقة جرافيكس PCIe x16 .graphics card slot	
الصوت	
Realtek ALC888 (قناة صوت 7.1)	النوع
ناقل التوسيع	
PCI 2.3	نوع الناقل
PCI Express 1.1	
SATA 1.0 و 2.0	
USB 2.0	
PCI: 133 ميجابايت/ث	سرعة الناقل
PCI Express	
فتحة x1 بسرعة ثنائية الاتجاه - 500 ميجابايت/ث	
فتحة x16 بسرعة ثنائية الاتجاه - 8 جيجابايت/ث	
SATA: 1.5 جيجابايت في الثانية و 3.0 جيجابايت في الثانية	
USB: سرعة عالية تبلغ 480 ميجابايت في الثانية وسرعة كاملة	
تبلغ 12 ميجابايت في الثانية وسرعة منخفضة تبلغ 1.2 ميجابايت	
في الثانية	
:PCI	
ثلاثة	فتحات التوصيل
124 سناً	حجم فتحة التوصيل
32 بت	عرض بيانات فتحة التوصيل (الحد الأقصى)

المواصفات

ملاحظة: قد تختلف العروض تبعاً للمنطقة. للحصول على مزيد من المعلومات حول تهيئة الكمبيوتر، انقر فوق **Start** (ابدأ) ← **Help and Support** (تعليمات ودعم) وحدد الخيار الذي يسمح لك بعرض معلومات حول الكمبيوتر.

معالج

معالج Intel® Core™2 Quad FSB يصل إلى 1333 ميگاهرتز

نوع المعالج

معالج Intel Pentium® مزدوج

ذاكرة مؤقتة من المستوى 2 (L2) SRAM للكتابة مرة أخرى تبلغ 512 كيلوبايت على الأقل
باندفاج أنبوبي ومجموعة ترابطية بثمانية طرق.

معلومات النظام

Intel G33 و ICH9R

مجموعة الرقاقات

RAID 1 (نسخة مطابقة)

دعم RAID

سبعة

أقنية DMA

24

مستويات المقاطعة

8 ميغا بايت

رقاقة BIOS (NVRAM)

واجهت شبكة مدمجة بقدرة اتصال 1000/100/10

وحدة التحكم بواجهة الشبكة

(NIC)

الذاكرة

667- ميگاهرتز، 800- ميگاهرتز DDR2 SDRAM

النوع

أربعة

فتحات توصيل الذاكرة

512 ميغابايت أو 1 جيجابايت أو 2 جيجابايت

سعات الذاكرة

512 ميغابايت

الحد الأدنى للذاكرة

4 جيجابايت

الحد الأقصى للذاكرة

Microsoft Windows Vista®

- 1 انقر على الزر Start (ابدأ) في نظام  Windows Vista ثم انقر على **Transfer** **Files and Settings** (نقل الملفات والإعدادات) ثم ← **Start Windows Easy Transfer** (ابدأ النقل السهل في نظام Windows).
 - 2 في مربع الحوار التحكم في حساب المستخدم، انقر فوق متابعة.
 - 3 انقر فوق بدء عملية نقل جديدة أو متابعة عملية نقل قيد التقدم.
- اتبع الإرشادات التي يوفرها معالج النقل السهل لـ Windows على الشاشة.

- 6 عند الانتهاء من إنشاء القرص وظهور الرسالة Now go to your old computer (انتقل الآن إلى الكمبيوتر القديم)، لا تنقر فوق **Next** (التالي).
- 7 انتقل إلى الكمبيوتر القديم.
- النسخ البيانات من الكمبيوتر القديم:
- 1 في الكمبيوتر القديم، ادخل قرص المعالج، ثم انقر **Start** (ابدأ) ← **Run** (تشغيل).
- 2 في الحقل **Open** (فتح) الموجود بإطار **Run** (تشغيل) تصفح إلى مسار **fastwiz** (على الوسيط القابل للإزالة المناسب) ثم انقر **OK** (موافق).
- 3 على شاشة الترحيب معالج نقل الملفات والإعدادات، انقر فوق التالي.
- 4 في شاشة أي كمبيوتر هذا؟ انقر فوق **Old Computer** (الكمبيوتر القديم) ← **Next** (التالي).
- 5 من الشاشة **Select a transfer method** (حدد أسلوب النقل)، انقر فوق أسلوب النقل الذي تفضله.
- 6 على الشاشة ما الذي تريد نقله؟ حدد العناصر التي تريد نقلها ثم انقر فوق **Next** (التالي). بعد الانتهاء من نسخ المعلومات، تظهر الشاشة إكمال مرحلة المجموعة.
- 7 انقر فوق **Finish** (إنهاء).
- نقل بيانات إلى الكمبيوتر الجديد:
- 1 على الشاشة انتقل إلى جهاز الكمبيوتر القديم الآن التي تظهر على الكمبيوتر الجديد، انقر فوق التالي.
- 2 على الشاشة أين الملفات والإعدادات؟، حدد الأسلوب الذي تختار لنقل الإعدادات والملفات، ثم انقر فوق **Next** (التالي). اتبع الإرشادات التي تظهر على الشاشة. يقرأ المعالج الملفات والإعدادات التي تم تجميعها ويطبقها على الكمبيوتر الجديد. عند الانتهاء من تطبيق كل الملفات والإعدادات، تظهر الشاشة انتهاء.
- 3 انقر **Finished** (إنهاء) لإعادة تشغيل الكمبيوتر الجديد.
- ملاحظة:** للاطلاع على مزيد من المعلومات حول هذا الإجراء، ابحث في موقع support.dell.com عن المستند رقم 154781 (What Are The Different Methods To Transfer Files From My Old Computer To My New Dell™ Computer Using the Microsoft® Windows® XP Operating System?) (ما هي الطرق المختلفة لنقل الملفات من الكمبيوتر القديم إلى كمبيوتر Dell جديد باستخدام نظام التشغيل Microsoft® Windows® XP?).
- ملاحظة:** قد لا يكون الوصول إلى مستند قاعدة معارف Dell متوفراً في بعض البلدان.

5 من الشاشة **Select a transfer method** (حدد أسلوب النقل)، انقر فوق أسلوب النقل الذي تفضله.

6 على الشاشة ما الذي تريد نقله؟ حدد العناصر التي تريد نقلها ثم انقر فوق **Next** (التالي). بعد الانتهاء من نسخ المعلومات، تظهر الشاشة إكمال مرحلة المجموعة.

7 انقر فوق **Finish** (إنهاء).

نقل بيانات إلى الكمبيوتر الجديد:

1 من شاشة **Now go to your old computer** (انتقل الآن إلى الكمبيوتر القديم) الموجودة على الكمبيوتر الجديد، انقر فوق **Next** (التالي).

2 على الشاشة أين الملفات والإعدادات؟، حدد الأسلوب الذي تختار لنقل الإعدادات والملفات، ثم انقر فوق **Next** (التالي). يقوم المعالج بتطبيق الملفات والإعدادات التي تم جمعها على الكمبيوتر الجديد.

3 على الشاشة **Finished** (الانتهاء) انقر **Finished** (انتهاء) وقم بإعادة تشغيل الكمبيوتر الجديد.

تشغيل **Files and Settings Transfer Wizard** (معالج نقل الملفات والإعدادات) بدون وسائط نظام التشغيل

لتشغيل **Files and Settings Transfer Wizard** (معالج نقل الملفات والإعدادات) بدون استخدام وسائط نظام التشغيل يجب إنشاء قرص معالج يتيح لك إنشاء ملف صورة النسخة الاحتياطية للوسائط القابلة للإزالة.

لإنشاء قرص معالج، استخدم الكمبيوتر الجديد الذي يعمل بنظام التشغيل Windows XP واتبع الخطوات التالية:

1 افتح معالج نقل الإعدادات والملفات: انقر **Start** (ابدأ) ← **All Programs** (كل البرامج) ← **Accessories** (البرامج الملحقة) ← **System Tools** (أدوات النظام) ← **Files and Settings Transfer Wizard** (معالج نقل الملفات والإعدادات).

2 عند ظهور شاشة ترحيب **Files and Settings Transfer Wizard** (معالج نقل الملفات والإعدادات)، انقر **Next** (التالي).

3 في شاشة أي كمبيوتر هذا؟ انقر فوق **New Computer** (الكمبيوتر الجديد) ← **Next** (التالي).

4 في شاشة هل لديك قرص م محفوظ لنظام تشغيل Windows XP؟ انقر فوق **I want to create a Wizard Disk in the following drive** (أريد إنشاء قرص معالج في المحرك التالي) ← **Next** (التالي).

5 قم بإدخال الوسيط القابل للإزالة، على سبيل المثال قرص CD قابل للكتابة، ثم انقر **OK** (موافق).

ملاحظة: يمكنك نقل المعلومات من جهاز كمبيوتر قديم إلى جهاز جديد من خلال توصيل كبل تسلسلي مباشرة بمنافذ الإدخال/الإخراج (I/O) الموجودة في كلا الجهازين.
للمعلومات حول إعداد اتصال كبل مباشر بي جهازين كمبيوتر، انظر مقالة قاعدة معارف Microsoft رقم 305621 بعنوان *How to Set Up a Direct Cable Connection Between Two Computers in Windows XP* (كيف تقوم بإعداد اتصال كبل مباشر بين جهازين كمبيوتر في نظام التشغيل Windows XP). قد لا تكون هذه المعلومات متوافرة في بعض البلدان.

لنقل المعلومات إلى كمبيوتر جديد، يجب تشغيل Files and Settings Transfer Wizard (معالج نقل الملفات والإعدادات).

تشغيل معالج نقل الملفات والإعدادات باستخدام وسائط نظام التشغيل

ملاحظة: يتطلب هذا الإجراء توافر وسائط نظام التشغيل. هذه الوسائط اختيارية وقد لا يتم إرفاقها مع أجهزة كمبيوتر معينة.

لإعداد جهاز كمبيوتر جديد لنقل الملفات:

- 1 افتح معالج نقل الإعدادات والملفات: انقر **Start** (أبدأ) ← **All Programs** (كل البرامج) ← **Accessories** (البرامج الملحقة) ← **System Tools** (أدوات النظام) ← **Files and Settings Transfer Wizard** (معالج نقل الملفات والإعدادات).
- 2 عند ظهور شاشة ترحيب **Files and Settings Transfer Wizard** (معالج نقل الملفات والإعدادات)، انقر **Next** (التالي).
- 3 في شاشة **أي كمبيوتر هذا؟** انقر فوق **New Computer** (الكمبيوتر الجديد) ← **Next** (التالي).
- 4 في شاشة **هل لديك قرص مضغوط لنظام تشغيل Windows XP؟** انقر فوق **I will use the wizard from the Windows XP CD** (سوف استخدم المعالج من القرص المضغوط Windows XP) ← **Next** (التالي).
- 5 حينما تظهر شاشة **Now go to your old computer** (انتقل الآن إلى الكمبيوتر القديم)، انتقل إلى الكمبيوتر القديم أو الكمبيوتر المصدر. لا تنقر **Next** (التالي) في هذه المرة.

لنسخ البيانات من الكمبيوتر القديم:

- 1 من الكمبيوتر القديم، قم بإدخال وسائط نظام التشغيل Windows XP.
- 2 من الشاشة **Welcome to Microsoft Windows XP** (مرحباً بك في Microsoft Windows XP)، انقر **Perform additional tasks** (تنفيذ مهام إضافية).
- 3 أسفل **What do you want to do?** (ماذا تريد أن تفعل؟)، انقر **Transfer files and settings** (نقل الملفات والإعدادات) ← ثم انقر **Next** (التالي).
- 4 في شاشة **أي كمبيوتر هذا؟** انقر فوق **Old Computer** (الكمبيوتر القديم) ← **Next** (التالي).

4 انقر **Next** (التالي).
في حالة تحديد **Set up my connection manually** (إعداد الاتصال يدوياً) في
خطوة خطوة 18، تابع إلى خطوة 19. إذا لم يتم ذلك، اتبع الإرشادات التي تظهر على
الشاشة لاستكمال الإعداد.

 **ملاحظة:** إذا لم تعرف نوع الاتصال المطلوب تحديده، اتصل بمزود خدمة الإنترنت
(ISP) لديك.

5 انقر الاختيار المناسب أسفل **How do you want to connect to the Internet?**
(كيف تريد الاتصال بالإنترنت)، ثم انقر فوق **Next** (التالي).

6 استخدم معلومات الإعداد المقدمة من مزود خدمة الإنترنت (ISP) لاستكمال الإعداد.

Microsoft Windows Vista®

- 1 قم بحفظ وإغلاق أية ملفات مفتوحة، والخروج من أية برامج مفتوحة.
- 2 انقر فوق زر **Start** (إبدأ) في نظام التشغيل **Windows Vista**  **Control Panel** (لوحة التحكم)
- 3 أسفل **Network and Internet**، (الشبكة والإنترنت)، انقر **Connect to the Internet** (الاتصال بالإنترنت).
- 4 في إطار **Connect to the Internet** (الاتصال بالإنترنت) انقر **Broadband (PPPoE)** أو **Dial-up** حسب الطريقة التي تريد الاتصال بها:
 - اختر **Broadband** النطاق الترددي العريض إذا أردت استخدام **DSL** أو مودم القمر الصناعي، أو مودم كبل التلفزيون أو اتصال تقنية **Bluetooth** اللاسلكي.
 - اختر **Dial-up** (الاتصال الهاتفي) إذا أردت استخدام مودم الاتصال الهاتفي أو **ISDN**.

 **ملاحظة:** إذا لم تعرف نوع الاتصال المطلوب تحديده، فانقر **Help me choose**
(ساعدني في الاختيار) أو اتصل بمزود خدمة الإنترنت (ISP) لديك.

5 اتبع التعليمات التي تظهر على الشاشة مع الاستعانة بمعلومات الإعداد التي يقدمها لك
مزود الخدمة لإكمال الإعداد.

نقل المعلومات إلى كمبيوتر جديد

نظام تشغيل Microsoft® Windows® XP

يوفر نظام التشغيل **Microsoft Windows XP Files and Settings Transfer Wizard** (معالج نقل الإعدادات والملفات لنقل البيانات) من الكمبيوتر المصدر إلى كمبيوتر جديد
يمكنك نقل البيانات إلى جهاز الكمبيوتر الجديد عبر اتصال شبكة أو اتصال تسلسلي أو يمكنك
تخزين البيانات على وسائط قابلة للإزالة، مثل قرص **CD** قابل للكتابة، لنقلها إلى الكمبيوتر الجديد.

التوصيل بالإنترنت

ملاحظة: يختلف مزودو خدمات الإنترنت (ISP) وتختلف العروض التي يقدمونها تبعاً للبلد. للتوصيل بالإنترنت، سوف تحتاج إلى اتصال مودم أو اتصال شبكة ومزود خدمة إنترنت (ISP). إذا كنت تستخدم اتصالاً هاتفياً، فقم بتوصيل خط الهاتف في موصل المودم الموجود على الكمبيوتر وبموصل الهاتف على الحائط قبل إعداد اتصال الإنترنت. إذا كنت تستخدم اتصال *DSL* أو كابل أو اتصال مودم القمر الصناعي، فاتصل بمزود خدمة الإنترنت أو مقدم خدمة الهاتف المحمول للحصول على إرشادات الإعداد.

إعداد اتصال الإنترنت

إعداد وصلة الإنترنت باستخدام اختصار سطح المكتب الذي يقدمه مقدم خدمة الإنترنت:

- 1 قم بحفظ وإغلاق أية ملفات مفتوحة، والخروج من أية برامج مفتوحة.
- 2 انقر نقرًا مزدوجاً على رمز مزود خدمة الإنترنت (ISP) الموجود على سطح مكتب **Microsoft® Windows®**.
- 3 اتبع الإرشادات التي تظهر على الشاشة لاستكمال الإعداد.

إن لم يكن لديك رمز مقدم خدمة الإنترنت على سطح المكتب أو إذا أردت إعداد وصلة إنترنت بمقدم خدمة إنترنت جديد، قم باتباع الخطوات في القسم الصحيح بالأسفل.

ملاحظة: إذا لم تستطع الاتصال بالإنترنت، انظر دليل *Dell Technology Guide*. إذا استطعت الاتصال بنجاح بالإنترنت فيما سبق، يمكن أن يكون هناك انقطاع من مقدم خدمة الإنترنت. اتصل بمزود خدمة الإنترنت (ISP) لديك للتحقق من حالة الخدمة، أو حاول الاتصال في وقت لاحق.

ملاحظة: قم بتجهيز المعلومات المتعلقة بمزود خدمة الإنترنت. إن لم يكن لديك مزود خدمة إنترنت، استشر معالج **Connect to the Internet** (الاتصال بالإنترنت)

نظام تشغيل **Microsoft® Windows® XP**

- 1 قم بحفظ وإغلاق أية ملفات مفتوحة، والخروج من أية برامج مفتوحة.
 - 2 انقر على **Start** (ابدأ) ← **Internet Explorer** (مستكشف الإنترنت) ← **Connect to the Internet** (الاتصال بالإنترنت).
 - 3 في الإطار التالي، انقر فوق الخيار المناسب:
- إذا لم يكن لديك مقدم خدمة الإنترنت، انقر **Choose from a list of Internet service providers (ISPs)** (اختيار من قائمة مقدمي خدمات الإنترنت).
 - إذا حصلت بالفعل على معلومات الإعداد من مزود خدمة الإنترنت (ISP) لديك، لكن لم تحصل على قرص مضغوط للإعداد، انقر **Set up my connection manually** (إعداد الاتصال يدوياً).
 - إذا كان لديك قرص مضغوط للإعداد، انقر **Use the CD I got from an ISP** (استخدم القرص المرز الذي حصلت عليه من مقدم خدمات الإنترنت).

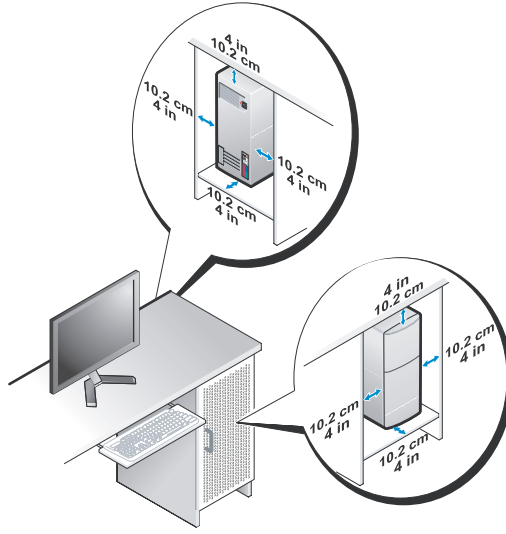

- في حالة تركيب الكمبيوتر في ركن أو على مكتب أو تحت مكتب، اترك مسافة فاصلة لا تقل عن 5.1 سم (بوصتان) من ظهر الكمبيوتر إلى الحائط لإتاحة تدفق الهواء المطلوب للتهوية السليمة.

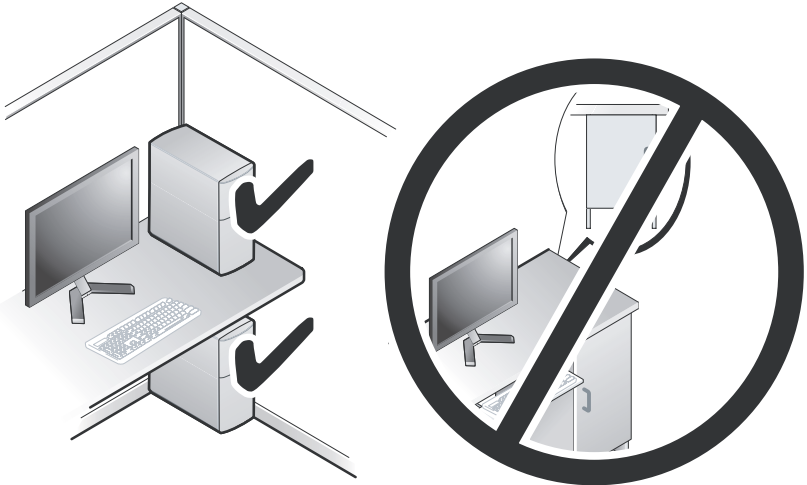

تثبيت الكمبيوتر في خزانة

قد يؤدي تركيب الكمبيوتر في خزانة إلى إعاقة تدفق الهواء والتأثير على أداء الكمبيوتر، مما قد يتسبب في إلى ارتفاع درجة حرارته بشكل مفرط. اتبع الإرشادات الواردة أدناه عند تركيب الكمبيوتر في خزانة.

تنبيه: قبل تركيب الكمبيوتر في خزانة، اقرأ تعليمات الأمان الواردة مع الكمبيوتر.



إشعار: وتعكس مواصفات درجة حرارة التشغيل المشار إليها في هذه الوثيقة الحد الأقصى لدرجة حرارة التشغيل المحيطة. يتعين مراعاة درجة حرارة الغرفة المحيطة عند تركيب الكمبيوتر في خزانة. على سبيل المثال، إذا كانت درجة حرارة الغرفة المحيطة 25 درجة مئوية (77 درجة فهرنهايت)، تبعاً لمواصفات الكمبيوتر، فهذا يعني أن لديك من 5 إلى 10 درجات مئوية (من 9 إلى 18 درجة فهرنهايت) درجات قبل الوصول إلى الحد الأقصى لدرجة حرارة تشغيل الكمبيوتر. للحصول على معلومات حول مواصفات الكمبيوتر، انظر "Specifications" على الصفحة 25.



- اترك مسافة فاصلة لا تقل عن 10,2 سم (4 بوصات) على جميع جوانب الكمبيوتر التي تحتوي على فتحات تهوية لإتاحة تدفق الهواء المطلوب للتهوية السليمة.
- إذا كانت خزانة لها أبواب فيتعين أن تكون الأبواب من نوع يسمح على الأقل بتدفق هواء بنسبة 30 بالمائة من خلال الخزانة من الأمام والخلف.
- **إشعار:** لا تثبت الكمبيوتر في خزانة لا تسمح بسريان الهواء. فالحد من سريان الهواء يؤثر على أداء الكمبيوتر، ومن المحتمل أن يؤدي ذلك إلى زيادة سخونته.



6 اضغط على أزرار الطاقة على الشاشة والكمبيوتر.

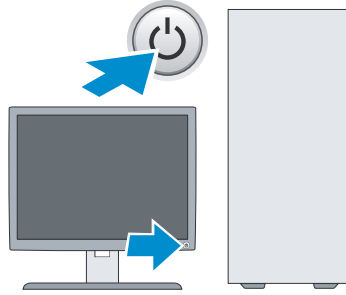

7 قم بالاتصال بشبكتك.

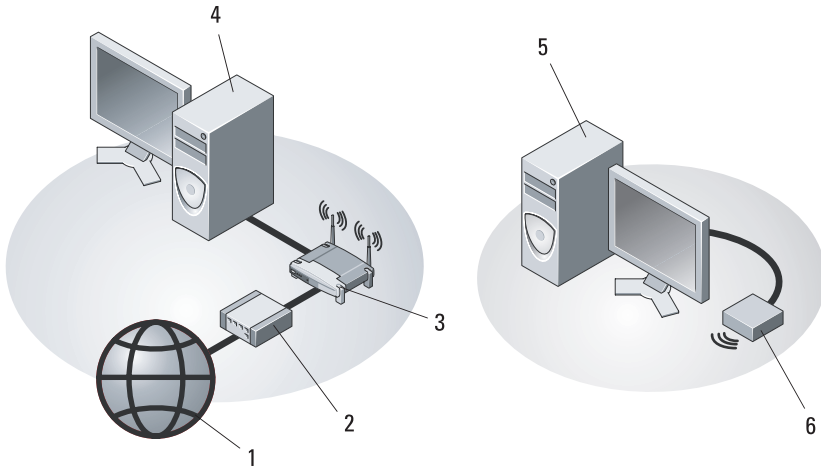

- | | |
|---|---------------------------------------|
| 1 | خدمة الإنترنت |
| 2 | مودم الكبل أو DSL |
| 3 | جهاز التوجيه اللاسلكي |
| 4 | جهاز كمبيوتر مكتبي مع محول الشبكة |
| 5 | جهاز كمبيوتر مكتبي مع محول USB لاسلكي |
| 6 | محول USB لاسلكي |

4 قم بتوصيل المودم

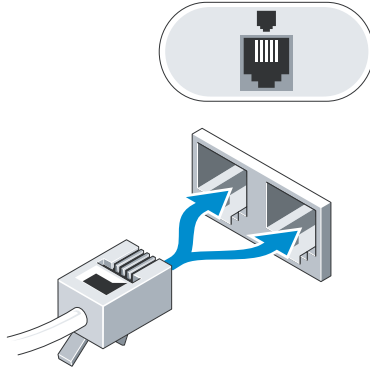

5 قم بتوصيل كبل (كبلات) الطاقة.

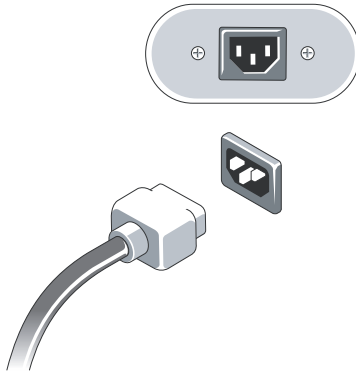

2 قم بتوصيل جهاز USB مثل لوحة مفاتيح أو ماوس.

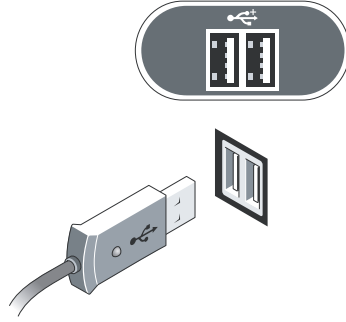

3 قم بتوصيل كبل الشبكة.

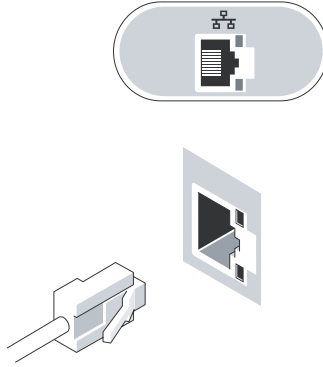

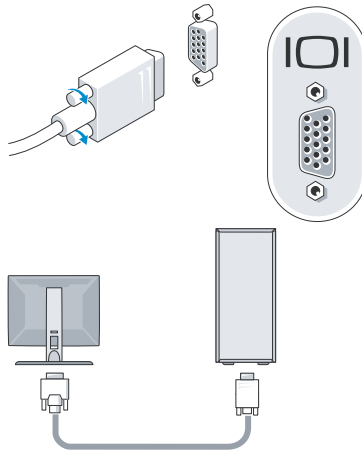
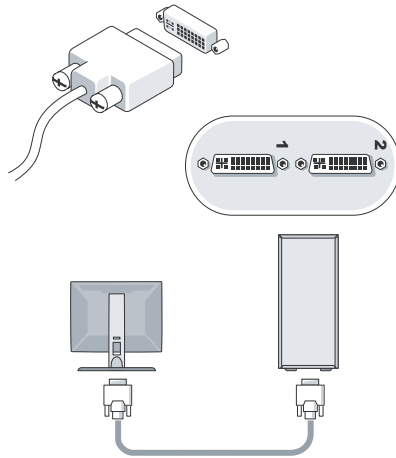

2

إعداد الكمبيوتر

الإعداد السريع

⚠ تنبيه: قبل أن تبدأ تنفيذ أي من الإجراءات المذكورة في هذا القسم، يرجى إتباع تعليمات الأمان في دليل معلومات المنتج.

📎 ملاحظة: قد لا تكون بعض الأجهزة موجودة لو لم تطلبها.

- 1 قم بتوصيل الشاشة باستخدام كبل واحد فقط من الكبلات الآتية: كبل المحول-Y المزدوج للشاشة أو كبل DVI الأبيض أو كبل الفيديو الأزرق.

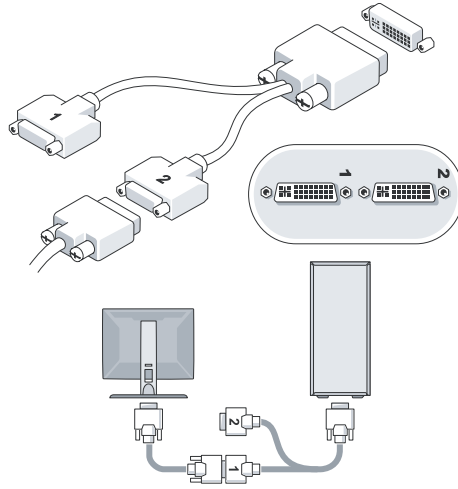

فتحات توصيل اللوحة الخلفية

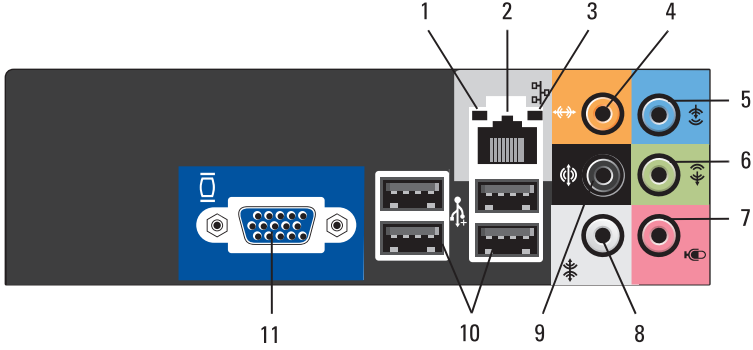

1	مصباح سلامة الاتصال	2	فتحة توصيل محول الشبكة
3	ضوء نشاط الشبكة	4	فتحة التوصيل المركزية/صب ووفر
5	فتحة توصيل الخط الداخلي	6	فتحة التوصيل الأمامية اليسرى/اليمنى للخط الخارج
7	الميكروفون	8	فتحة التوصيل الجانبية اليسرى/اليمنى المحيطة
9	فتحة التوصيل الخلفية اليسرى/اليمنى المحيطة	10	فتحات توصيل USB 2.0 (4)
11	فتحة توصيل الفيديو VGA		

المنظر الخلفي

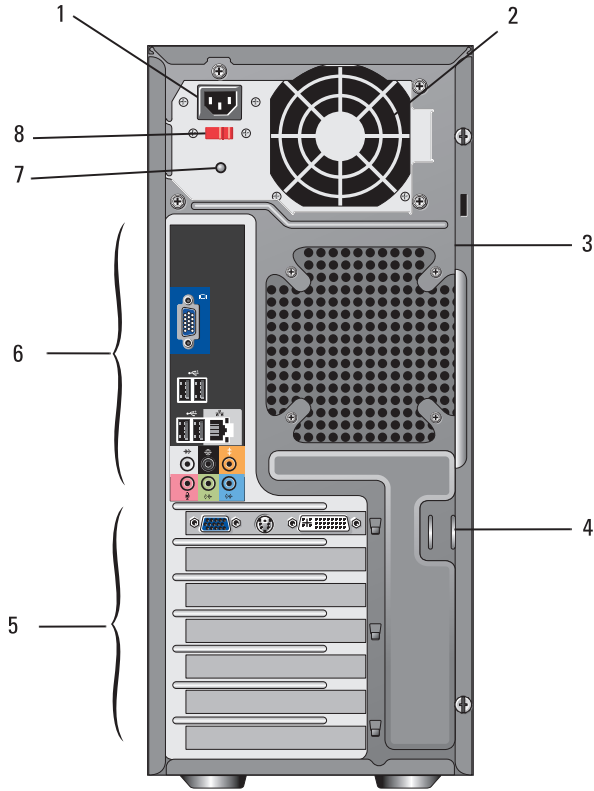

- | | |
|---|----------------------------------|
| 1 | فتحات توصيل الطاقة |
| 2 | فتحة تهوية مصدر التيار |
| 3 | منفذ كبل الحماية |
| 4 | حلقات قفل اللوح |
| 5 | فتحات بطاقات التوسعة |
| 6 | فتحات توصيل اللوحة الخلفية |
| 7 | مصباح مصدر التيار |
| 8 | مفتاح تحويل محدد الجهد الكهربائي |

نبذة عن جهازك

ملاحظة: للمزيد من المعلومات حول المنافذ وفتحات التوصيل في الكمبيوتر انظر دليل تكنولوجيا Dell الموجود على الكمبيوتر أو على الموقع support.dell.com.

المنظر الأمامي

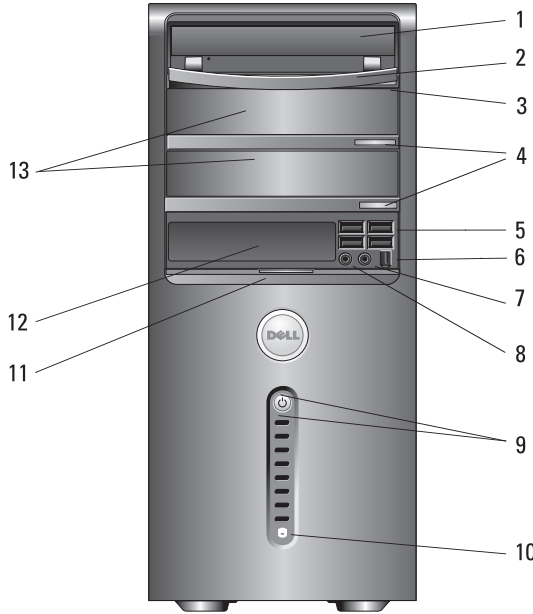

- | | |
|----|---|
| 1 | محرك الأقراص الضوئية |
| 2 | لوحة محرك الأقراص الضوئية |
| 3 | زر إخراج القرص الضوئي |
| 4 | أزرار إخراج القرص الضوئي الاختيارية (2) |
| 5 | فتحات توصيل USB 2.0 (4) |
| 6 | فتحة التوصيل IEEE 1394 (اختيارية) |
| 7 | فتحة توصيل سماعة الرأس |
| 8 | فتحة توصيل الميكروفون |
| 9 | زر الطاقة، مصباح الطاقة |
| 10 | مصباح نشاط القرص |
| 11 | مقبض باب اللوح الأمامي |
| 12 | مشغل حاوية الأقراص المرنة (اختياري) |
| 13 | حاويات القرص الضوئي الاختيارية (2) |

7 الوصول إلى التعليمات.....63

63.....الحصول على المساعدة

64.....الدعم الفني وخدمة العملاء

64.....DellConnect™

64.....خدمات عبر الإنترنت

65.....خدمة AutoTech للدعم الفني الآلي

خدمة Order-Status Service للتعرف آلياً على

65.....حالة طلب المنتج

65.....مشكلات في طلب شراء وتوصيل المنتج

66.....معلومات المنتج

إرجاع المكونات بفرض الإصلاح بموجب الضمان أو بفرض

66.....رد الثمن

66.....قبل أن تتصل

69.....الاتصال بشركة Dell

8 الملحق.....71

71.....إشعار لجنة الاتصالات الفيدرالية (للولايات المتحدة الأمريكية فقط)

71.....لجنة الاتصالات الفيدرالية (FCC)، الفئة B

72.....إشعار منتج Macrovision

فهرس.....73

4 اكتشاف الأعطال وإصلاحها 33

الأدوات 33

33..... مصابيح الطاقة

33..... أكواد صوت التنبية

35..... رسائل الخطأ

40..... رسائل النظام

41..... اكتشاف أعطال البرامج والأجهزة وإصلاحها

42..... Dell Diagnostics

أفكار لاستكشاف الأعطال وإصلاحها 44

44..... مشكلات الطاقة

45..... مشاكل الذاكرة

46..... مشكلات عدم الاستجابة والبرمجيات

48..... خدمة التحديث الفني من Dell

48..... أداة الدعم المساعدة من Dell

5 إعادة تثبيت البرامج 51

برامج التشغيل 51

51..... التعرف على برامج التشغيل

52..... إعادة تثبيت برامج التشغيل والأدوات المساعدة

استعادة نظام التشغيل 54

استخدام Microsoft Windows System Restore

55..... (استعادة النظام في Microsoft Windows)

استخدام Dell Factory و Dell™ PC Restore

56..... Image Restore

59..... استخدام وسيط نظام التشغيل

6 البحث عن المعلومات 61

المحتويات

7	1 نبذة عن جهازك
7	المنظر الأمامي
8	المنظر الخلفي.....
9	فتحات توصيل اللوحة الخلفية
11	2 إعداد الكمبيوتر
11	الإعداد السريع
16	تثبيت الكمبيوتر في خزانة
18	التوصيل بالإنترنت
18	إعداد اتصال الإنترنت
19	نقل المعلومات إلى كمبيوتر جديد.....
19	نظام تشغيل Microsoft® Windows® XP
23	Microsoft Windows Vista®
25	3 المواصفات

الملاحظات والإشعارات والتنبيهات

 **ملاحظة:** تشير الملاحظة إلى المعلومات الهامة التي تساعدك على استخدام الكمبيوتر بشكل أفضل.

 **إشعار:** يشير الإشعار إلى احتمال حدوث تلف في الأجهزة أو فقدان البيانات، كما يعلمك بكيفية تفادي المشكلة.

 **تنبيه:** يشير التنبيه إلى احتمال وقوع تلف في الممتلكات أو إصابة بدنية أو الوفاة.

إذا قمت بشراء كمبيوتر Dell™ n Series، فلن تكون أية إشارة في هذا المستند إلى أنظمة التشغيل® Microsoft Windows® قابلة للتطبيق.

المعلومات الواردة في هذه الوثيقة عرضة للتغيير دون إشعار.
© 2008 Dell Inc. كافة الحقوق محفوظة.

يُمنع إجراء أي عملية نسخ بأي شكل من الأشكال دون الحصول على إذن خطي من شركة Dell Inc.

العلامات التجارية المستخدمة في هذا النص: Dell و Vostro و DellConnect و شعار DELL هي علامات تجارية لشركة Dell Inc. و Bluetooth هي علامة تجارية مسجلة لمملوكة لشركة Bluetooth SIG, Inc. و يتم استخدامها من جانب شركة Dell بترخيص، و Intel و Core و Pentium هي علامات تجارية مسجلة لشركة Intel Corporation في الولايات المتحدة. و الدول الأخرى؛ و Blu-ray Disc هي علامة تجارية لاتحاد شركات Blu-ray Disc Association و Windows و Microsoft و Windows Vista، هيما علامات تجارية أو علامات تجارية مسجلة لشركة Microsoft Corporation في الولايات المتحدة و/أو الدول الأخرى.

قد يتم في هذا المستند استخدام علامات تجارية وعلامات تجارية أخرى للإشارة إلى هيئات لها حق المطالبة بهذه العلامات وأسماء منتجاتها. تعلن شركة Dell Inc. اتصالها من أية استفادة خاصة بعلامات وأسماء تجارية غير العلامات والأسماء التجارية الخاصة بها.

الموديل DCGAF

مارس 2008 رقم القطعة U371C مراجعة A00

Dell™ Vostro™ 410

الإعداد والدليل المرجعي السريع

الموديل DCGAF